

## Ausbauen

- Zündung ausschalten.
- Batterie-Masseband abklemmen → [Elektrische Anlage; Rep.-Gr.27](#)
- Lenkrad ausbauen → [Kapitel](#).
- Mittelkonsole ausbauen → [Kapitel](#).

- Zwei Kreuzschlitzschrauben -Pfeile- herausdrehen.
- Obere Verkleidung -1- für Lenkstockscharter abnehmen.

 **Hinweis**  
Den vorderen Teil der Verkleidung -1- horizontal von dem Kombiinstrument ablipsen.

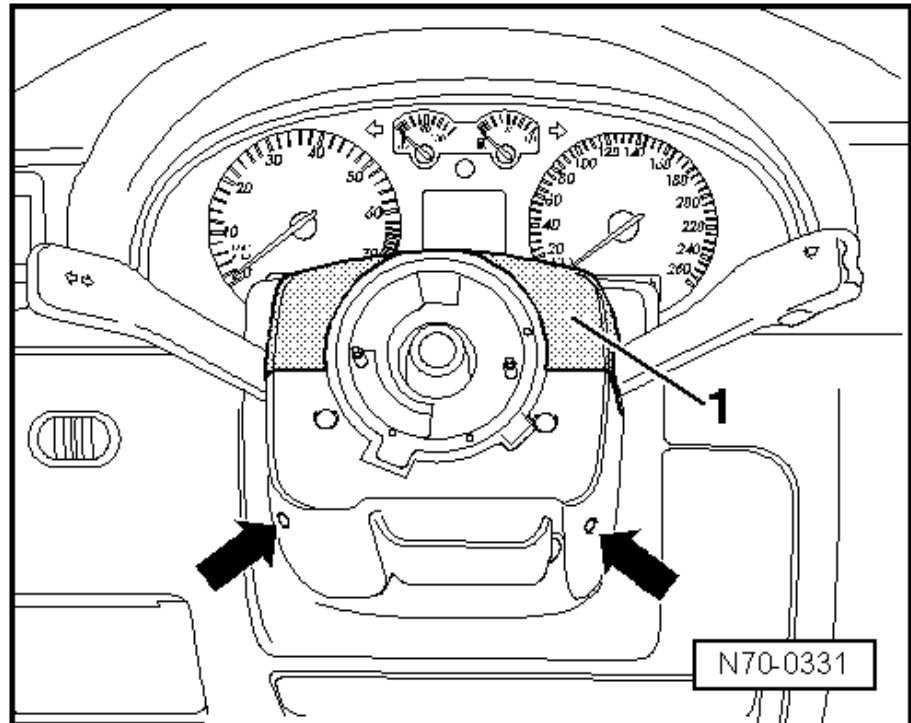

- Drei Schrauben -Pfeile- herausdrehen.
- Schrauben -3- und -4- herausdrehen.
- Griff von der Lenkradhöhenverstellung -2- abnehmen.
- Lenkradhöhenverstellung lösen.
- Untere Verkleidung -1- für Lenkstockscharter abnehmen.

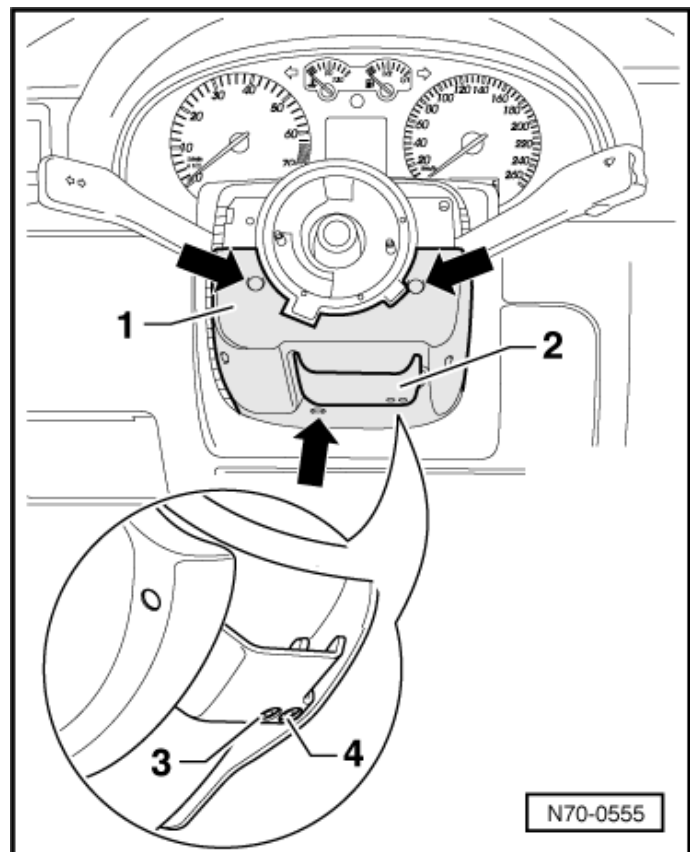

- Innensechskantschraube -Pfeil- lösen.
- Steckverbindungen vom Lenkstockschalter - 1- abziehen.
- Lenkstockschalter -1- abnehmen.

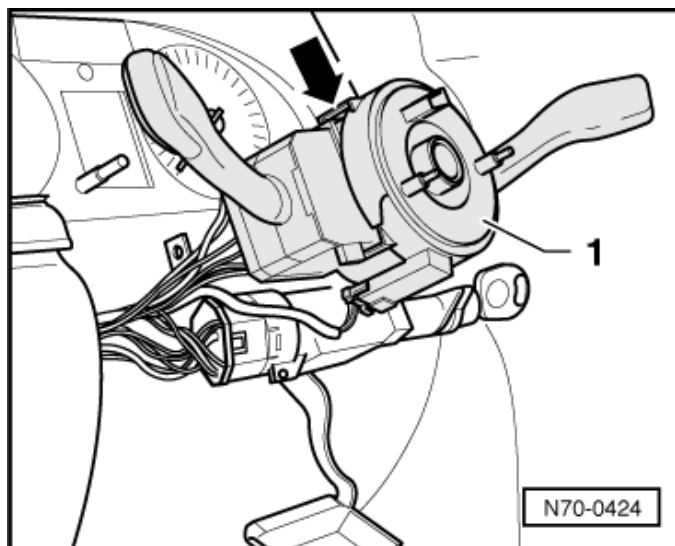

- Schließteile links und rechts mit einem flachen Schraubendreher ausclipen.

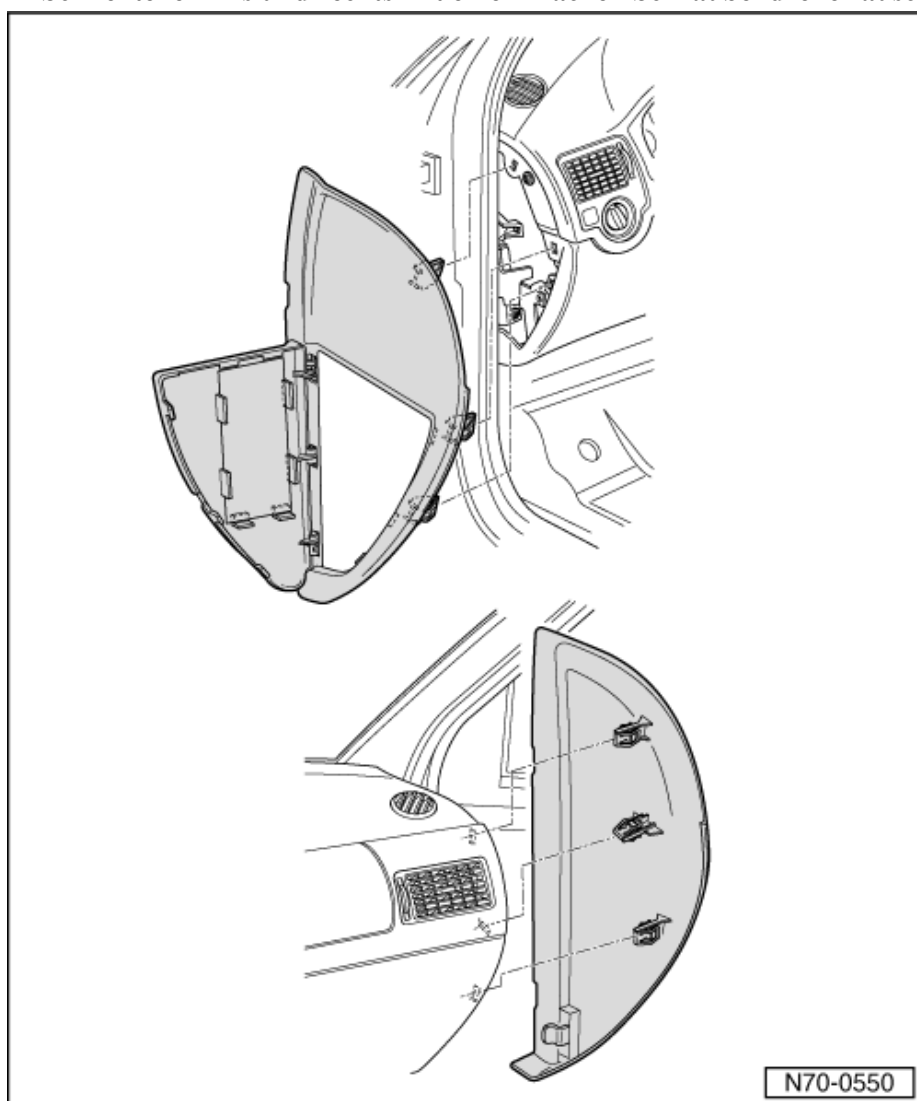

- Zwei Schrauben -Pfeile- herausdrehen.

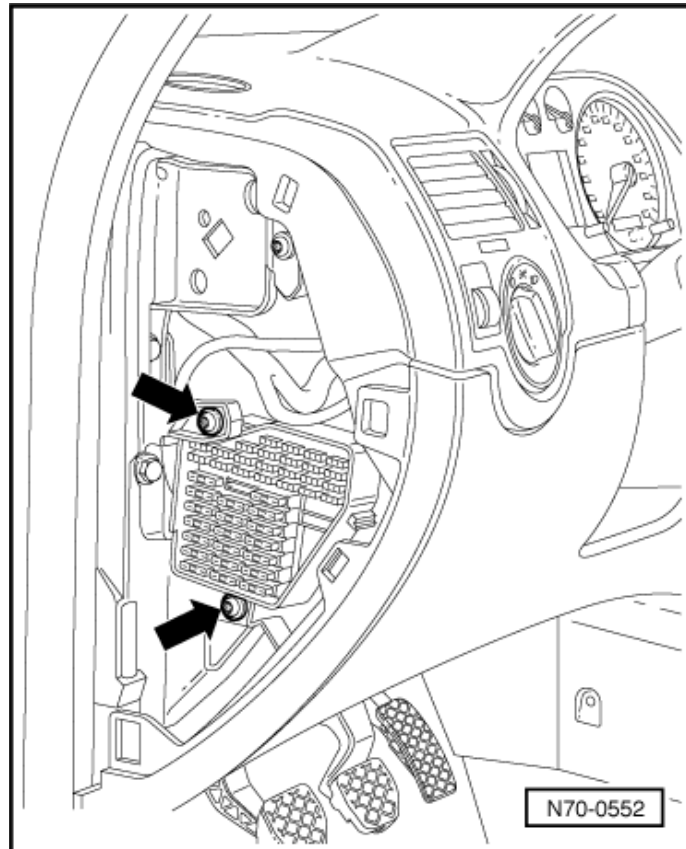

- Zwei Schrauben -1- herausdrehen.
- Verkleidung -2- oben abclipsen.
- Zwei Schrauben -3- herausdrehen.
- Verkleidung -4- oben abclipsen.

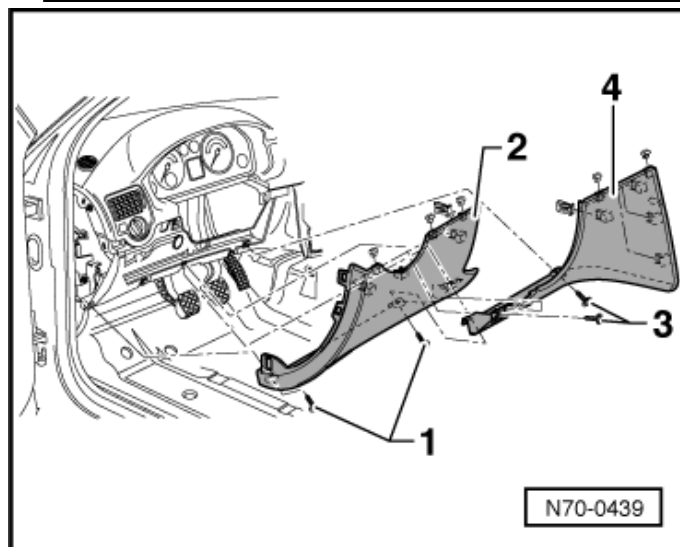

- Sieben Schrauben -Pfeile- herausdrehen.
- Handschuhkasten -1- herausnehmen.
- Steckverbindung für Handschuhkastenbeleuchtung trennen.



#### Hinweis

Wird nur der Handschuhkasten ausgebaut, muss vorher die Mittelkonsole demontiert werden, da Schraube -2- sonst nicht zugänglich ist.

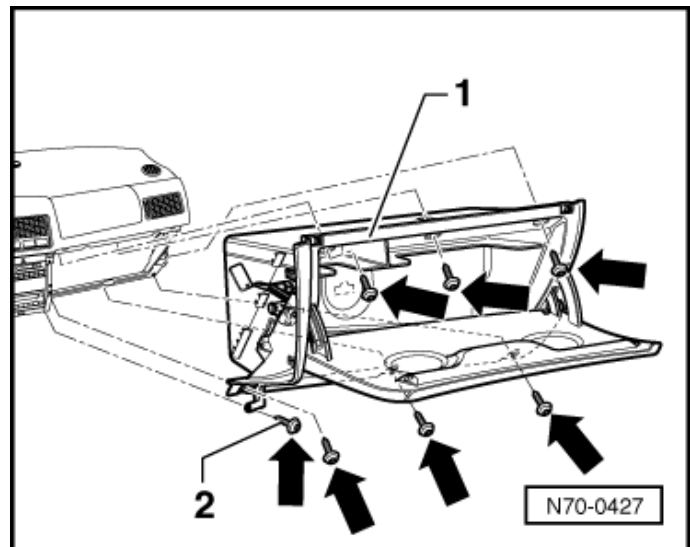

- Sieben Schrauben -Pfeile- herausdrehen.
- Verstärkung -1- abnehmen.

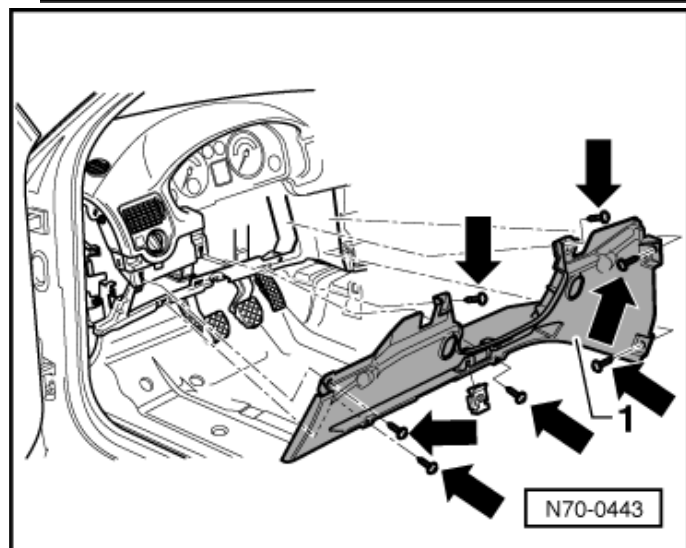

- Entriegelungswerkzeug für Radio -3316- in die Entriegelungsschlitze stecken, bis sie einrasten.

Radio an den Griffösen vom

- Entriegelungswerkzeug aus der Schalttafel herausziehen und Steckverbindungen trennen.



#### Hinweis

Das Entriegelungswerkzeug für Radio -3316- darf dabei nicht zur Seite gedrückt oder verkantet werden.

Zum Abziehen vom Entriegelungswerkzeug für Radio -3316- müssen die seitlichen Rastnasen am Radiogerät nach innen gedrückt werden.

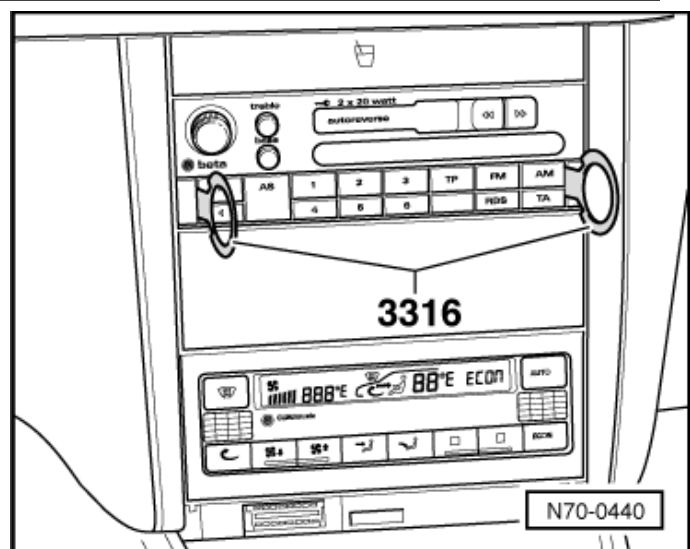

- Blende -1- für Climatronic -2- abclipsen.

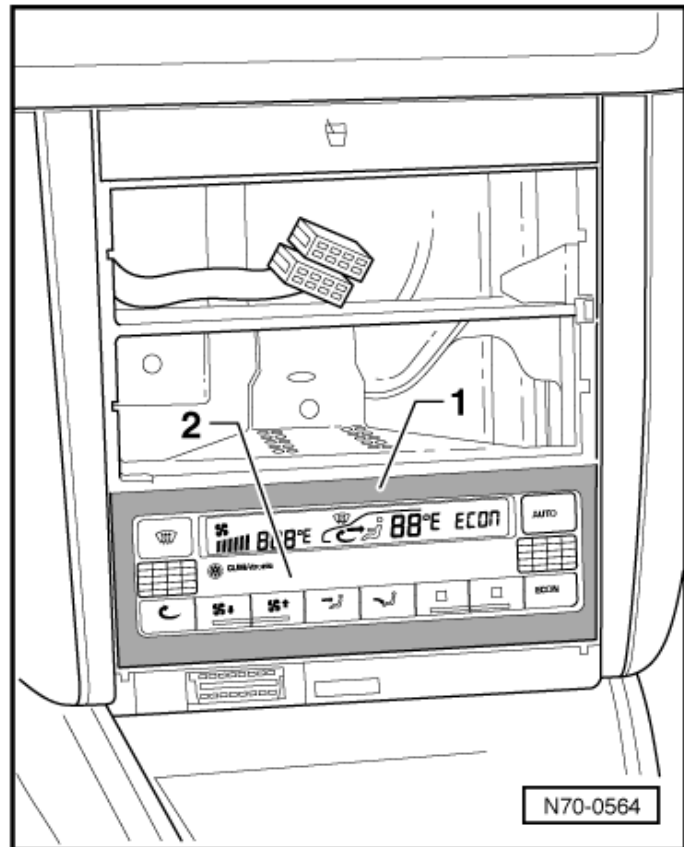

- Vier Schrauben -Pfeile- für Climatronic -1- herausdrehen.
- Climatronic -1- herausnehmen und Stecker abclipsen.

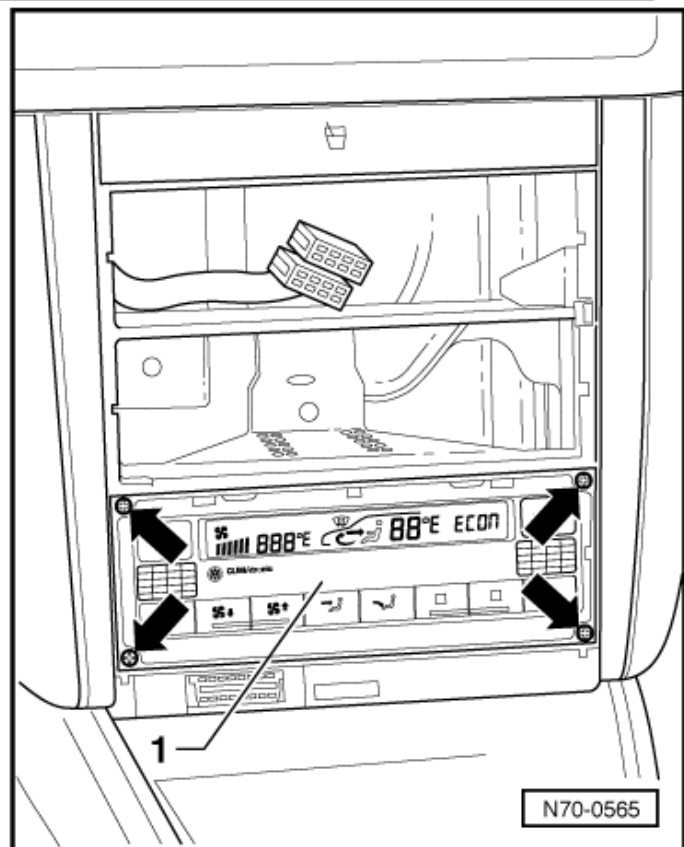

- Fünf Schrauben -Pfeile- herausdrehen.
- Trägerblende -1- abnehmen.
- Diagnosestecker ausclipsen.

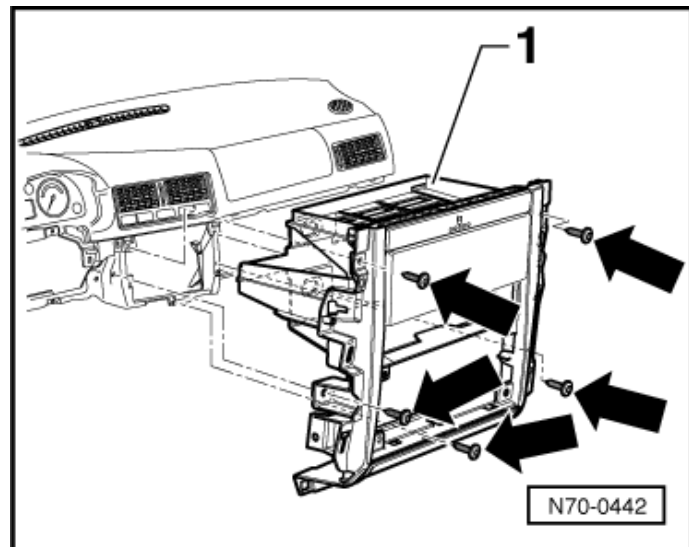

- Mit einem flachen Schraubendreher -1- die Schalter der Sitzheizungen -2- und -3- ausclipsen.
- Steckverbindungen trennen.



#### Hinweis

Die Betätigungsschalter für ESP, Warnlicht und Heckscheibenheizung lassen sich, aufgrund höherer Federkräfte im Verrastungsmechanismus, nicht mit einem Schraubendreher demontieren.

- Mit der Spitze vom Montagewerkzeug -T10034- hinter den ESP-Schalter fassen.

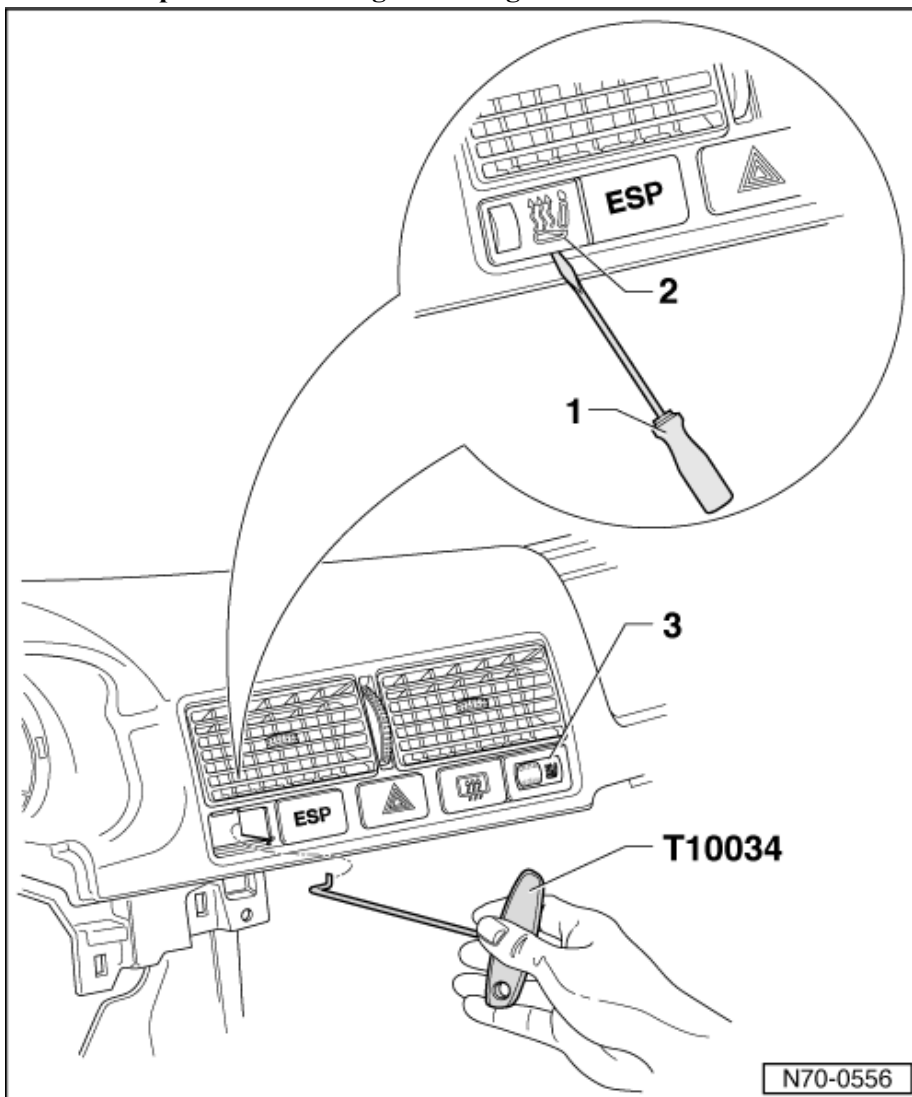

- Mit dem Montagewerkzeug -T10034- die Schalter für ESP -1-, Warnlicht -2- und die Heckscheibenheizung -3- in Pfeilrichtung aus dem Mittelausströmer ausclipsen.
- Steckverbindungen trennen.

nur Bora/ Bora Variant:

- Steckverbindung für die Ausströmerbeleuchtung -Pfeil- trennen.

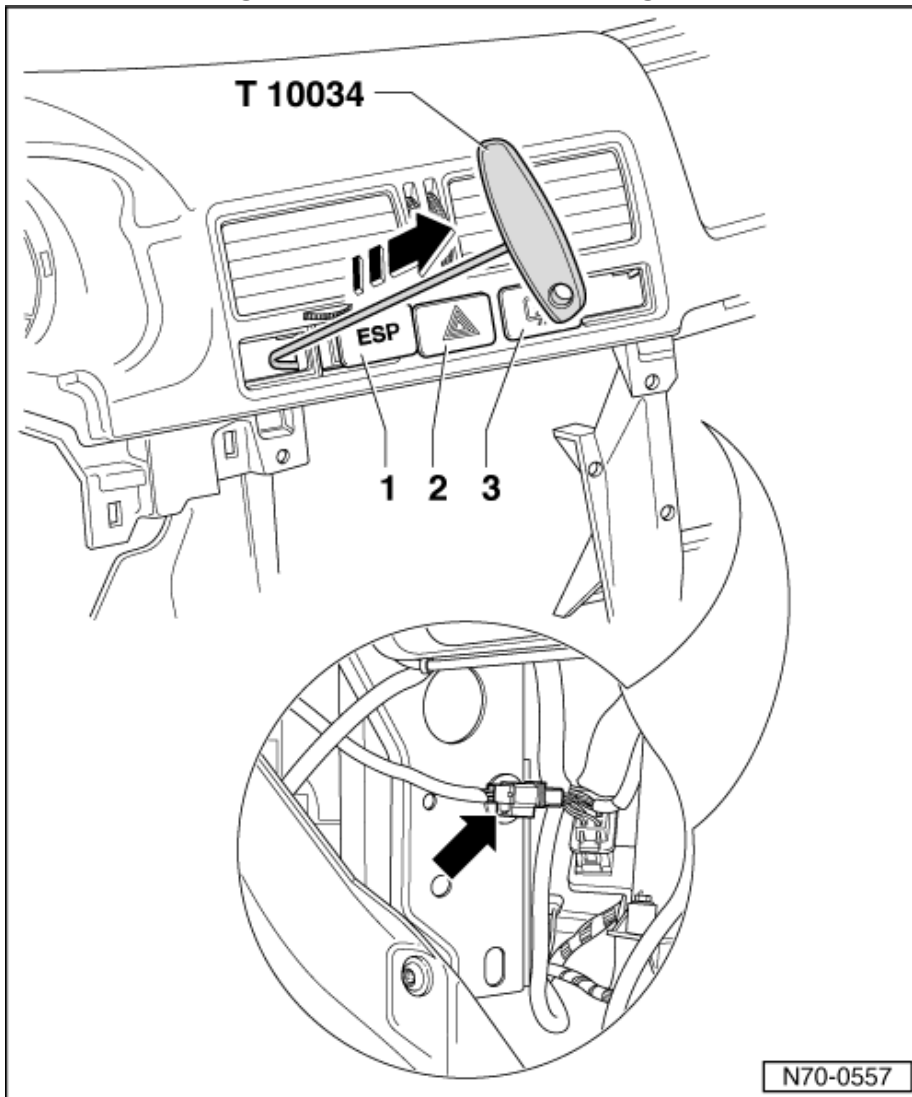

alle Fahrzeuge:

- Lichtschalter -1- reindrücken, nach rechts drehen und herausziehen.
- Steckverbindung trennen.
- Schraube -2- herausdrehen und den Ausströmer aus der Schalttafel herausziehen.
- Steckverbindung der Leuchtweitenregulierung -3- trennen.

nur Bora/ Bora Variant:

- Steckverbindung für die Ausströmerbeleuchtung -4- trennen.

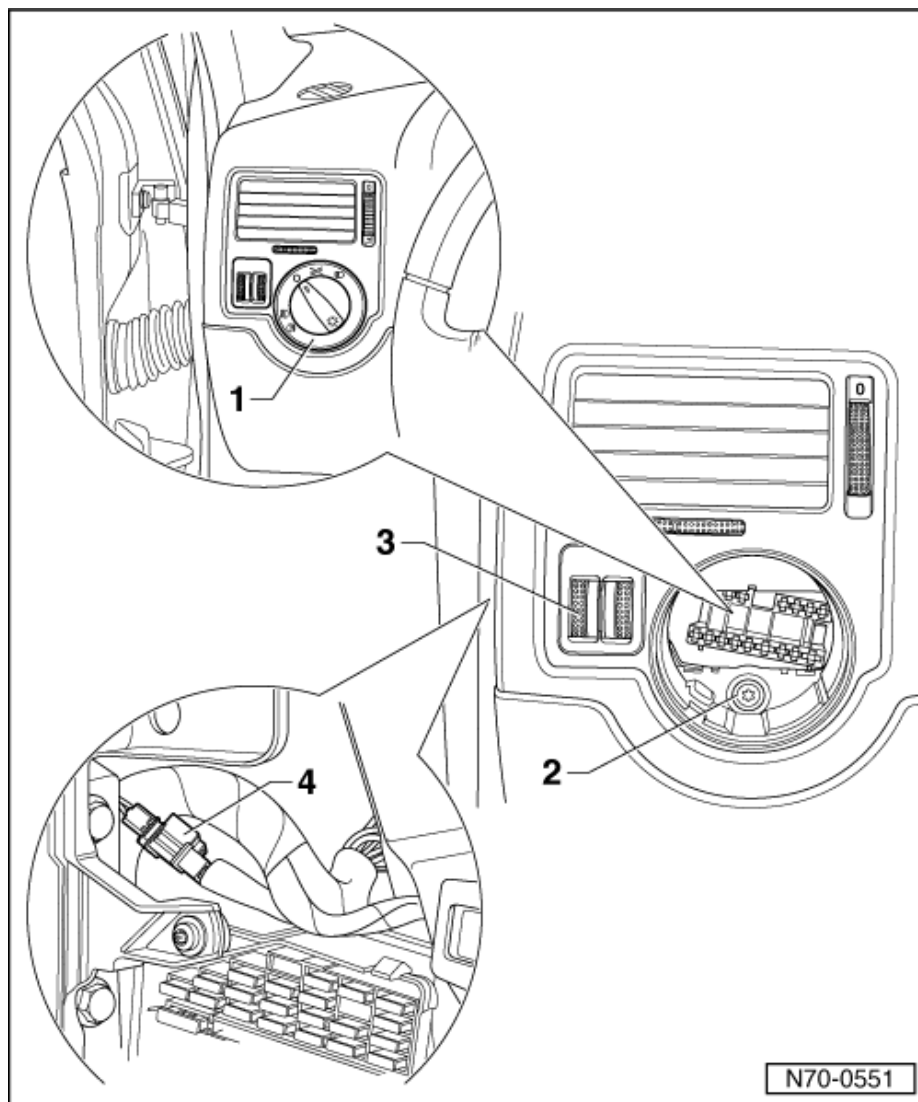

– Steckverbindung für die Ausströmerbeleuchtung -Pfeil- trennen.  
alle Fahrzeuge:



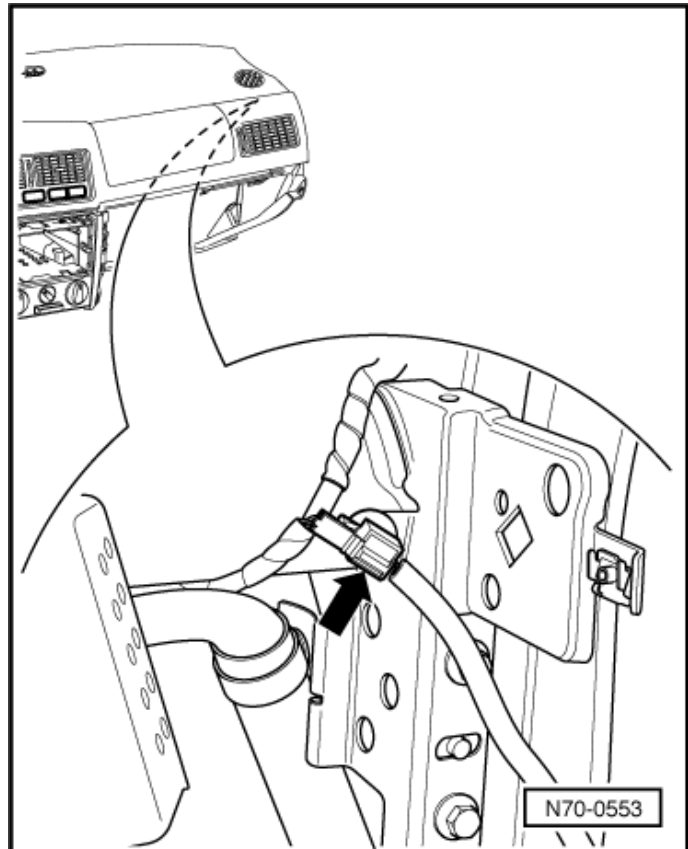

- Drei Schrauben -Pfeile- herausdrehen.
- Abdeckung -1- für Fußraum herausnehmen.

**i** Hinweis

Abdeckung -1- kann auch durch Verclipsungen befestigt sein.

**!** ACHTUNG!

Beachten Sie die Sicherheitsmaßnahmen bei Arbeiten am Airbag → [Kapitel](#).

**!** ACHTUNG!

Elektrostatische Entladungen können eine ungewollte Auslösung vom Airbag zur Folge haben. Deshalb muss sich der Monteur, vor dem Trennen der Zünd- und Masseleitung, elektrostatisch Entladen. Dies geschieht z.B. durch kurzes Anfassen der Karosserie oder dem Schließkeil der Tür.

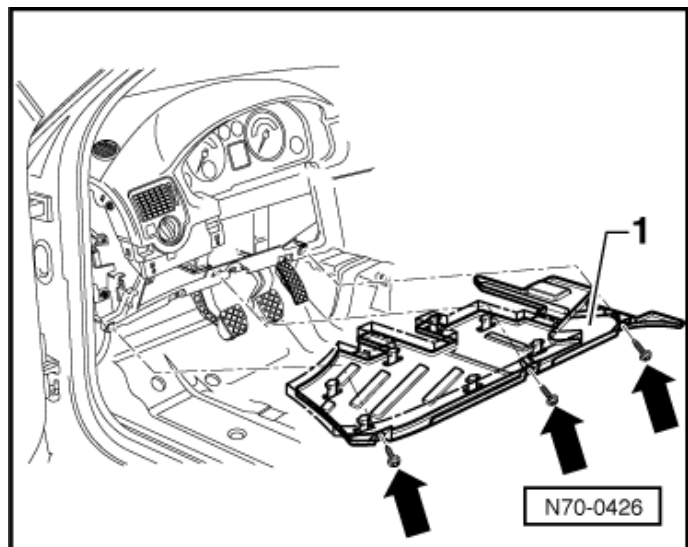

- Steckverbindung für Beifahrerairbag trennen.

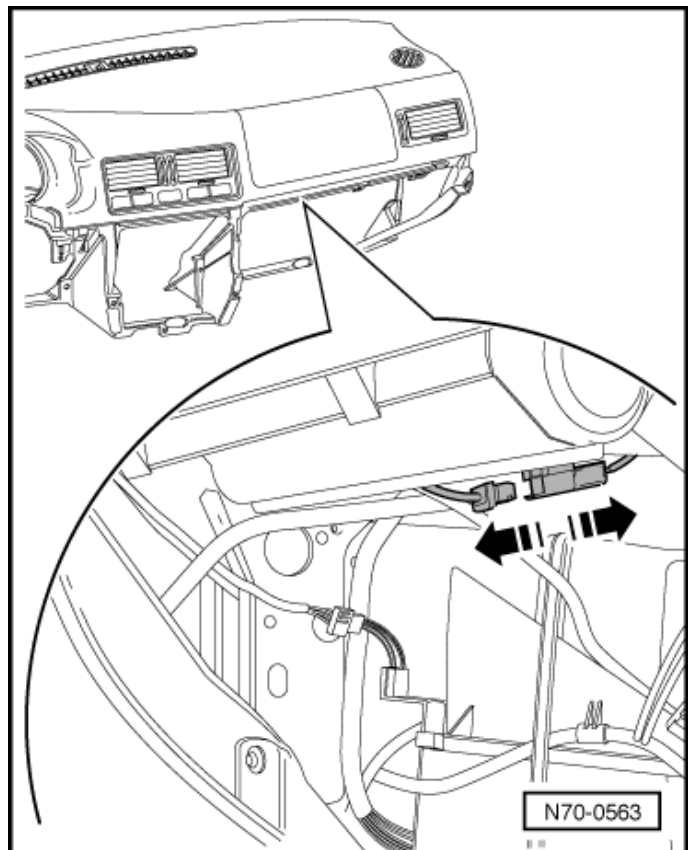

- Zwei Schrauben -Pfeile- herausdrehen.
- Schalttafeleinsatz -1- etwas absenken und aus der Schalttafel -2- herausziehen.
- Steckverbindung trennen.

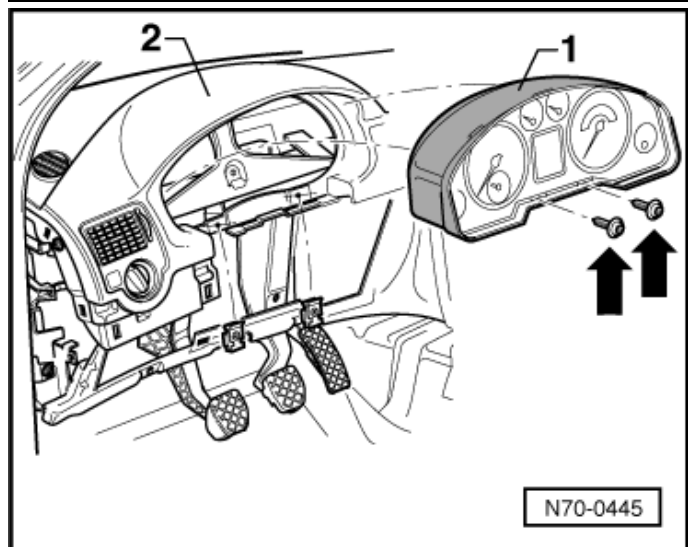

- Temperaturfühler -1- ausclipsen und Stecker -2- abziehen.

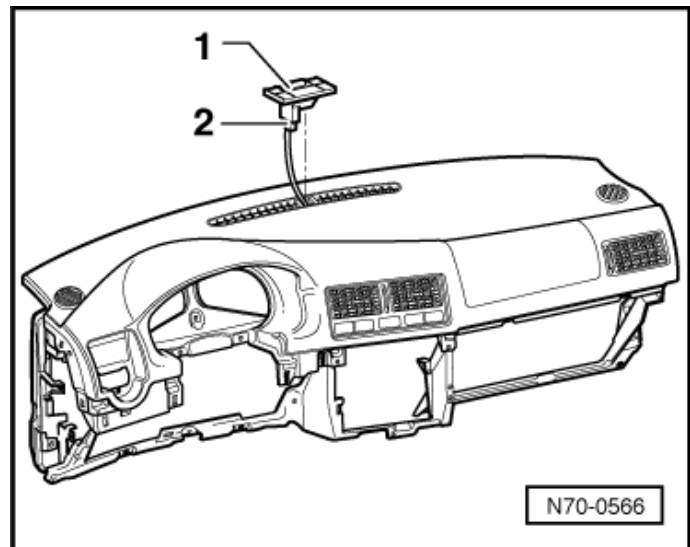

- Sieben Schrauben -Pfeile- (Anzugsdrehmoment 3 Nm) herausdrehen.
- Schalttafel -1- von Querträger -2- abziehen.

