

Honda-Händler: Bitte händigen Sie ein Exemplar dieser Anleitung an den Kunden aus.

TEILELISTE

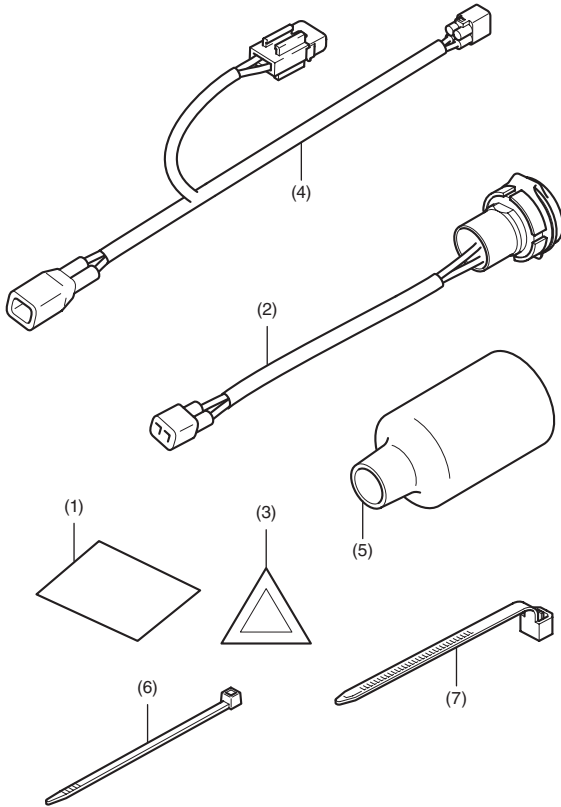

Nr.	Bezeichnung	Anzahl
(1)	URL-Blatt	1
(2)	Zubehöranschluss	1
(3)	Warnetikett	1
(4)	Zusatzkabelbaum	1
(5)	Steckverbinderabdeckung	1
(6)	Kabelbinder (schmal)	1
(7)	Kabelbinder (breit)	1

ERFORDERLICHE HILFSMITTEL

Zange
 Isolierband
 Isopropanol
 Lappen

DREHMOMENTTABELLE

Die Anzugsmomente für ausgebaute Teile sind dem Werkstatthandbuch zu entnehmen.

EINBAU

▲ ACHTUNG

- Warten Sie vor dem Einbau des Zubehörs bis Motor, Auspuffanlage, Kühler usw. abgekühlt sind, um Verbrennungen zu vermeiden.

HINWEIS:

- Trennen Sie das Kabel für den Minuspol (-) der Batterie, bevor Sie dieses Zubehör installieren.
- Beim Abtrennen der Batterie werden die Speicher der Uhr gelöscht. Setzen Sie nach dem Wiederanschießen der Batterie die Speicher zurück.
- Schneiden Sie die überschüssigen Enden der Kabelbinder nach Anschließen an den Kabelbaum ab. Teile des Kabelbinders dürfen den anderen Kabelbaum oder den Bremsschlauch nicht beeinträchtigen.
- Erwärmen Sie die Klebestellen mit einem Föhn, wenn die Umgebungstemperatur unter 21 °C liegt.
- Der Kleber erreicht nach 72 Stunden seine volle Haftkraft. Warten Sie mindestens 24 Stunden, bevor Sie Ihr Motorrad wieder in Betrieb nehmen.

1. Entfernen Sie wie gezeigt den Fahrersitz.

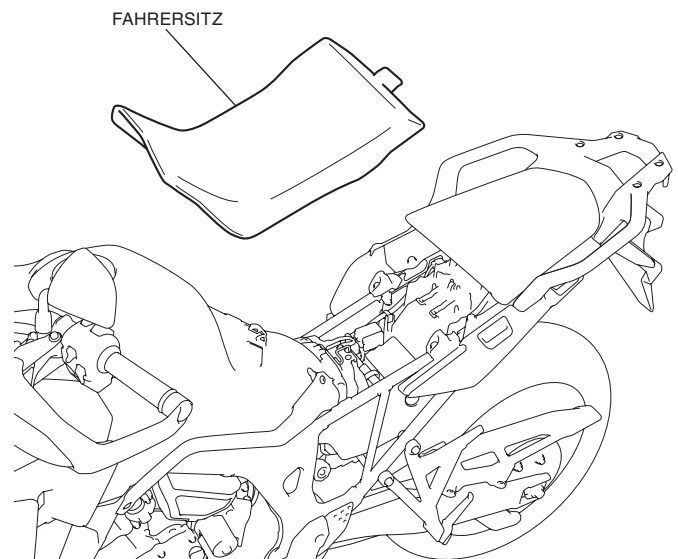

2. Entfernen Sie den Werkzeugkasten, öffnen Sie den Batteriekasten, und trennen Sie die Minusklemme (-) von der Batterie.

<Linke Seite>

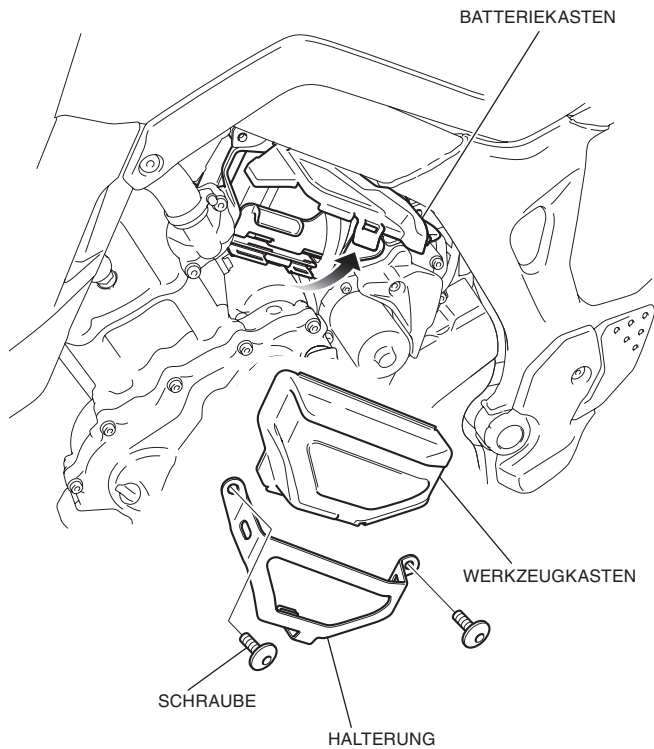

3. Entfernen Sie die Schrauben und die Clips, wie in der Abbildung dargestellt.

<Linke Seite>

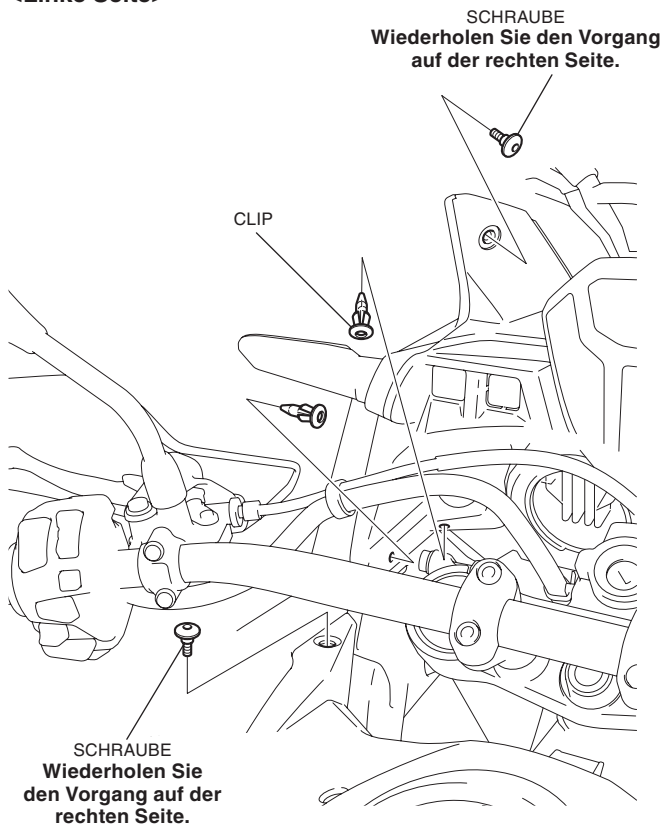

4. Bauen Sie die linke seitliche Abdeckung des Tanks aus, wie in der Abbildung dargestellt.

<Linke Seite>

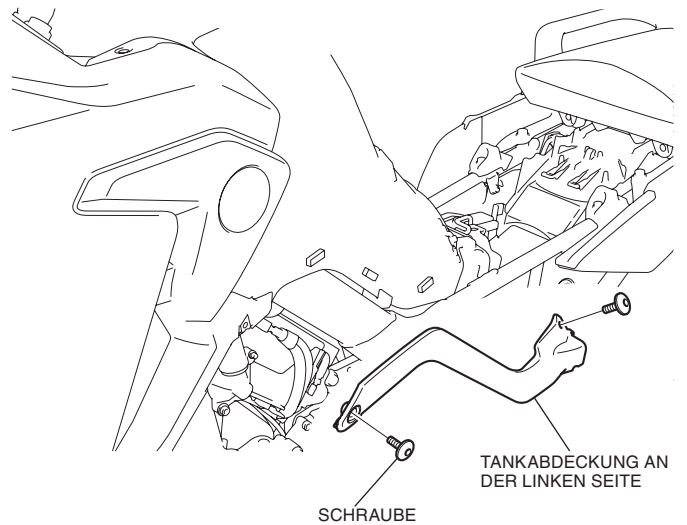

5. Bauen Sie das Windschild ein, wie in der Abbildung dargestellt.

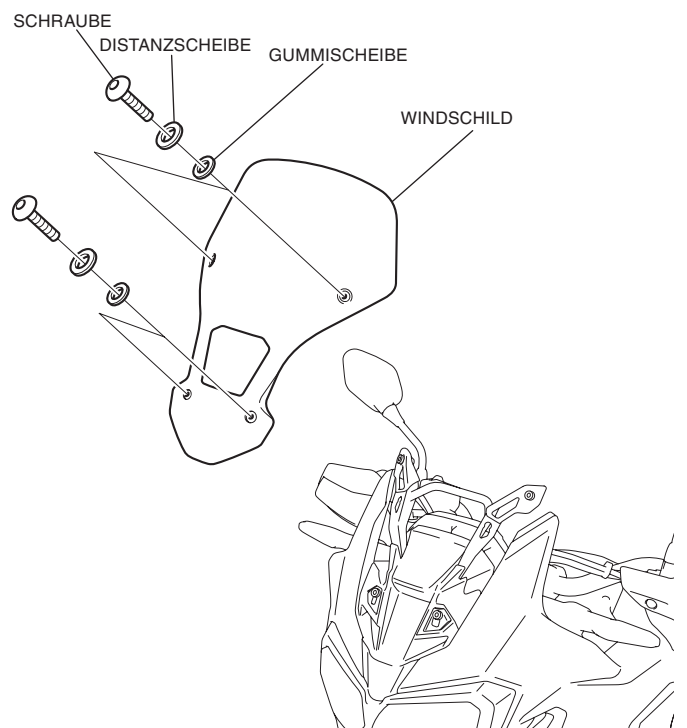

6. Entfernen Sie den Frontspoiler gemäß Abbildung.

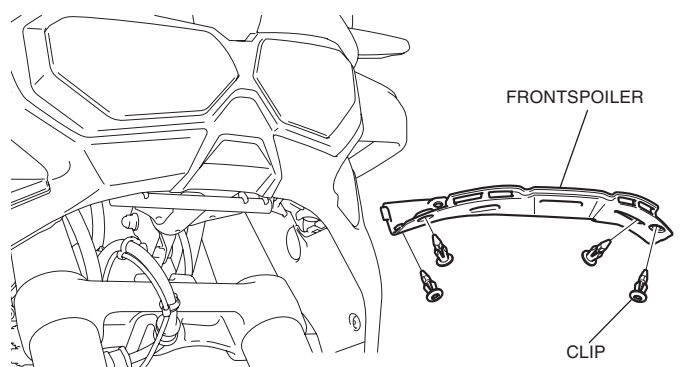

7. Bauen Sie die Clips wie dargestellt aus.
 • Wiederholen Sie den Vorgang auf der rechten Seite.

<Linke Seite>

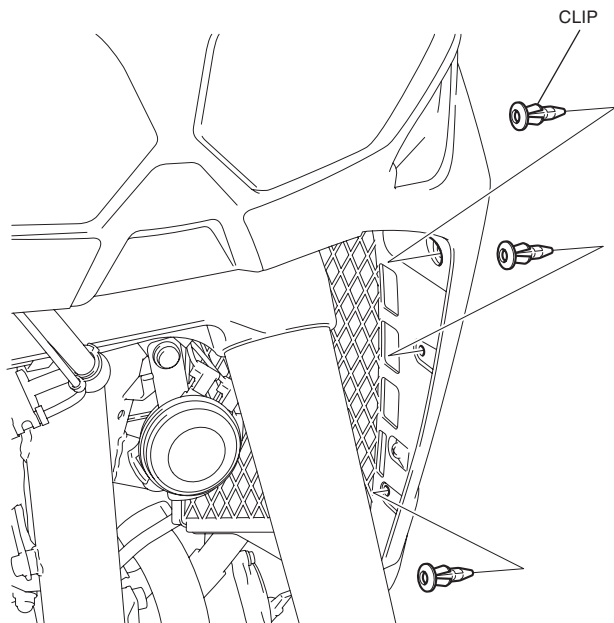

8. Entfernen Sie die linke Mittelverkleidung, wie in der Abbildung dargestellt.

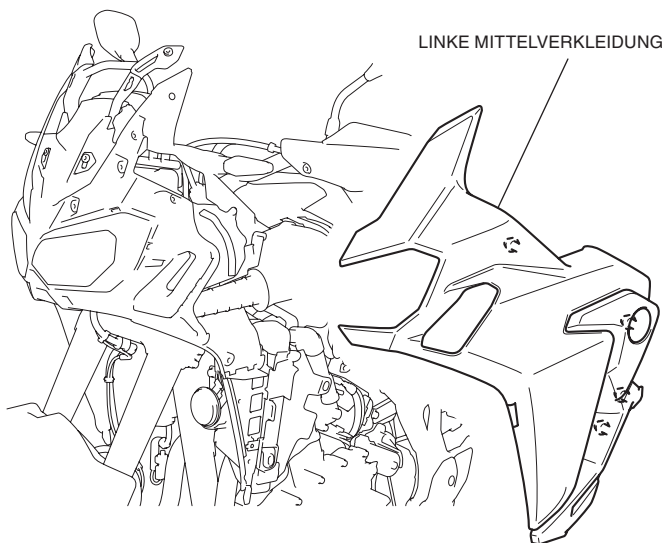

9. Entfernen Sie auf gleiche Weise die rechte Seitenabdeckung des Tanks und die rechte Mittelverkleidung.

10. Bauen Sie den Clip aus, wie dargestellt.
 • Wiederholen Sie den Vorgang auf der rechten Seite.

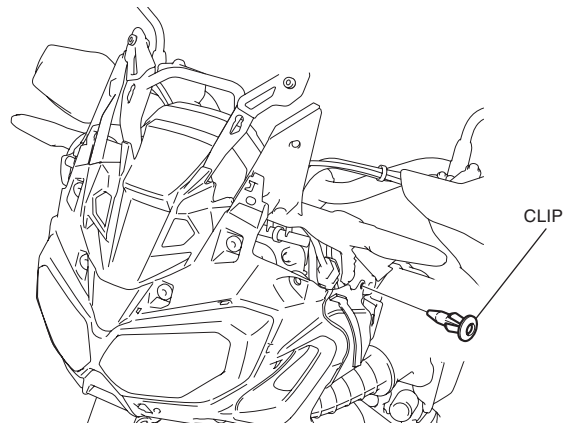

11. Bauen Sie die vordere Abdeckung aus, wie in der Abbildung dargestellt.

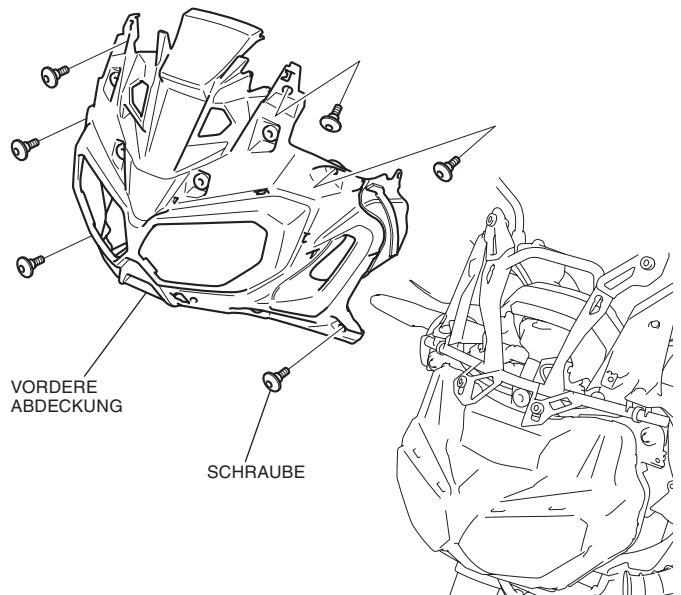

12. Entfernen Sie die linke Innenblendenverkleidung gemäß Abbildung.

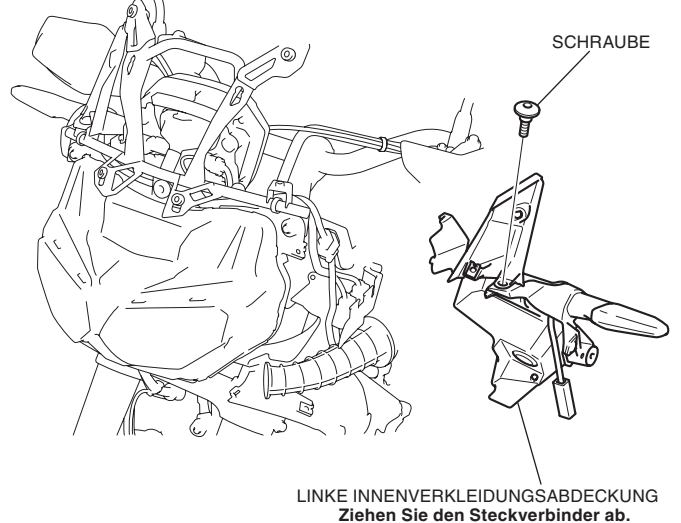

13. Entfernen Sie die Tülle, wie in der Abbildung dargestellt.

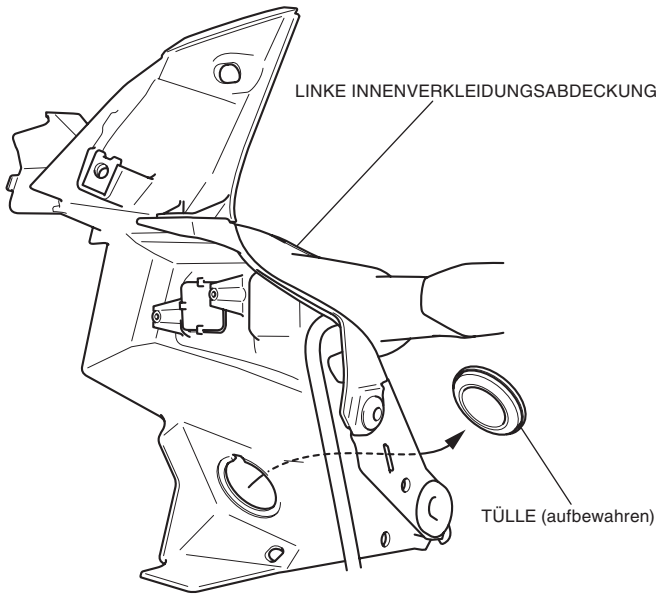

14. Entfernen Sie entsprechend der Abbildung die Mutter.

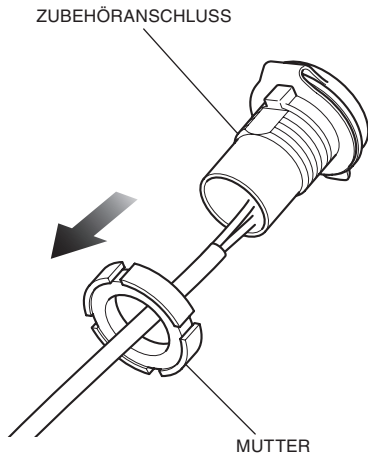

15. Bauen Sie den Zubehöranschluss, wie in der Abbildung dargestellt, ein.

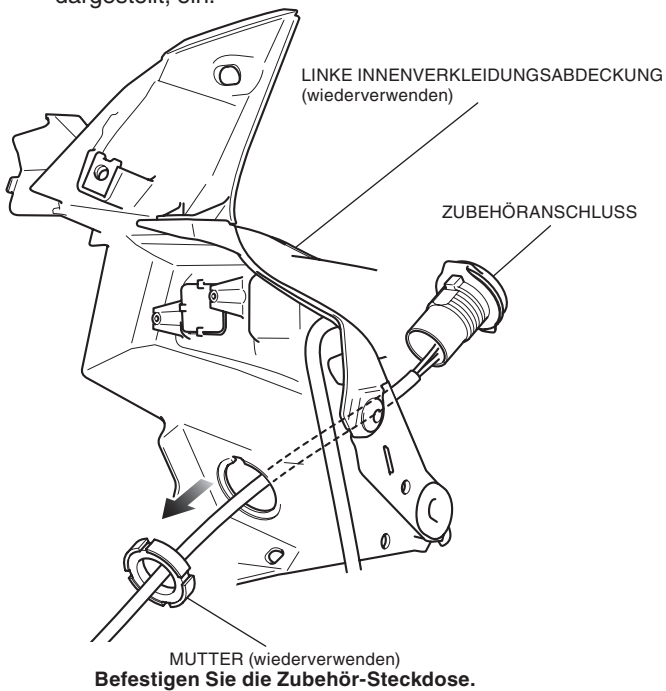

16. Verlegen Sie den Kabelbaum der Zubehör-Steckdose, wie in der Abbildung dargestellt, und montieren Sie die linke Innenblendenabdeckung in der umgekehrten Reihenfolge des Ausbaus.

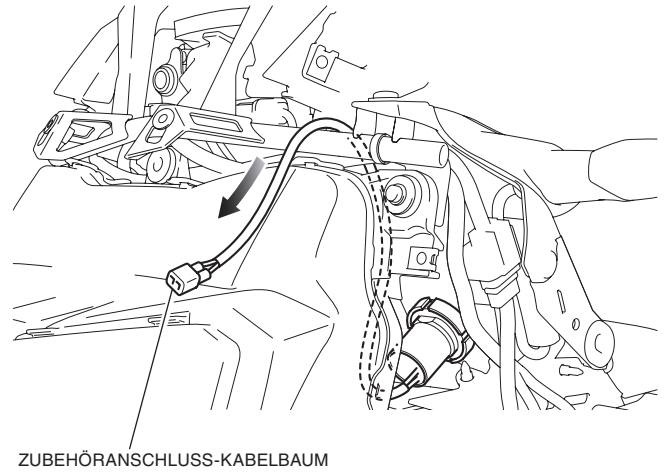

17. Wickeln Sie das Isolierband entsprechend der Abbildung um den Zusatzkabelbaum.

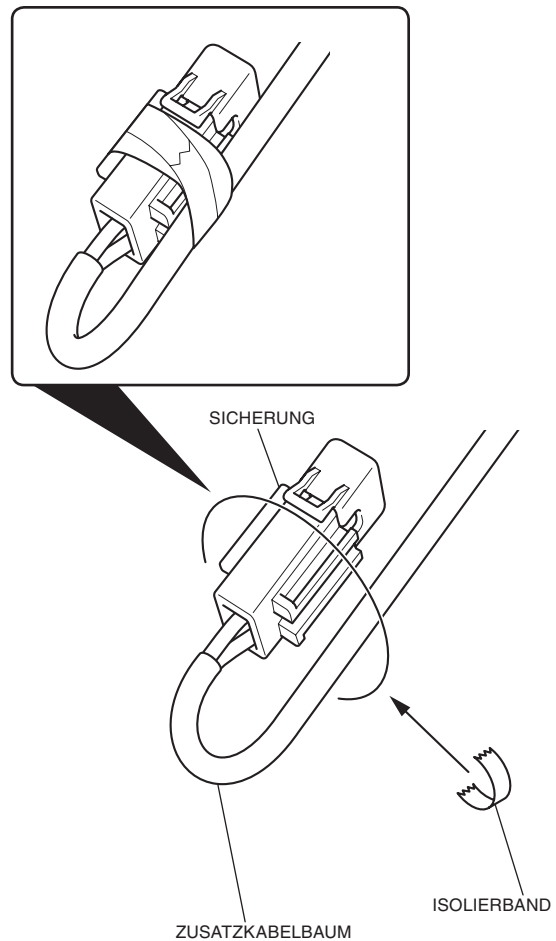

18. Führen Sie die Steckverbinderabdeckung gemäß Abbildung über den Zusatzkabelbaum.

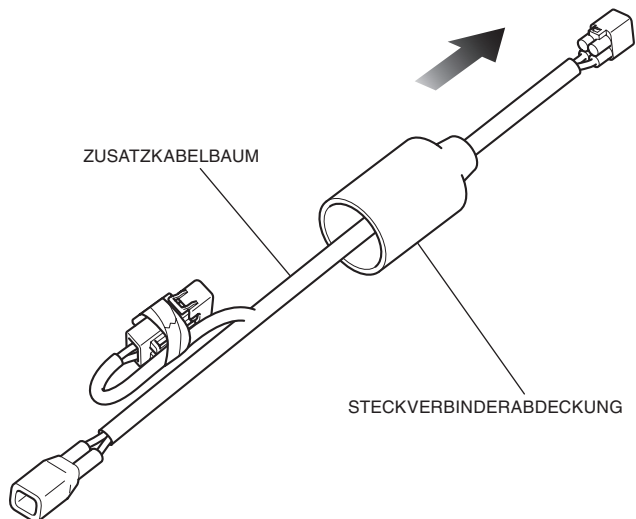

19. Bauen Sie den Steckverbinder wie dargestellt aus.

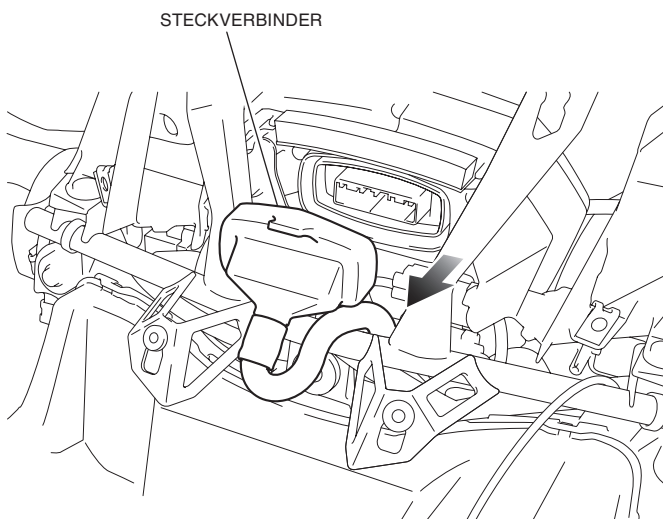

20. Bauen Sie den Steckverbinder wie dargestellt aus.

- Führen Sie diesen Schritt nur bei den Modellen **CRF1000A** und **CRF1000D** durch.
- Entfernen Sie bei der **CRF1000A** den 2-poligen wasserdichten Steckverbinder bzw. den 4-poligen wasserdichten Steckverbinder bei der **CRF1000D**.

2-POLIGER ODER 4-POLIGER WASSERDICHTER STECKVERBINDER (schwarz)

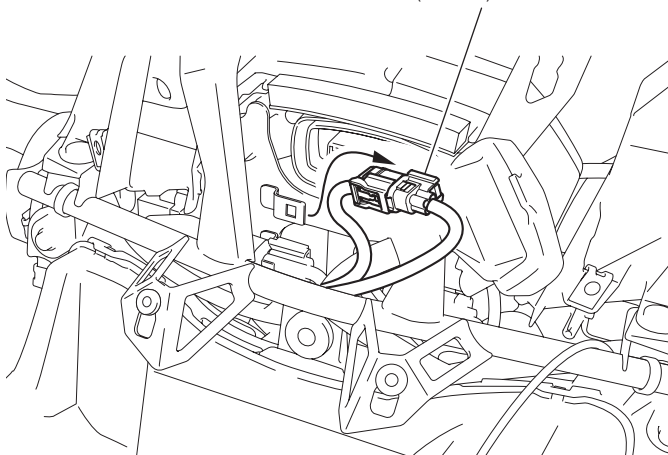

21. Bauen Sie den Steckverbinder wie dargestellt aus.

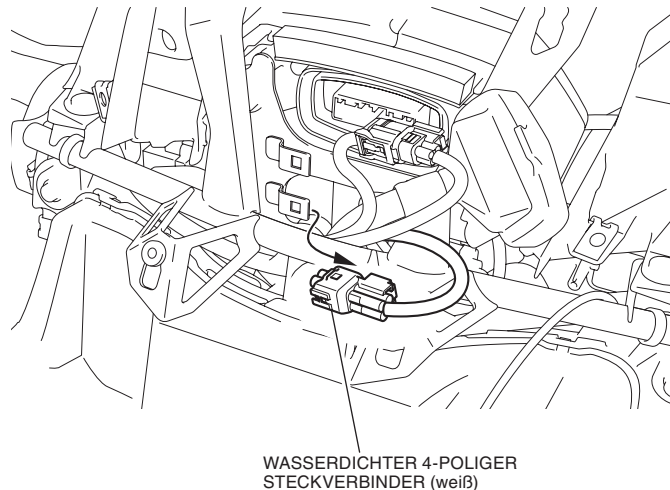

22. Bauen Sie den Blindstecker entsprechend der Abbildung aus.

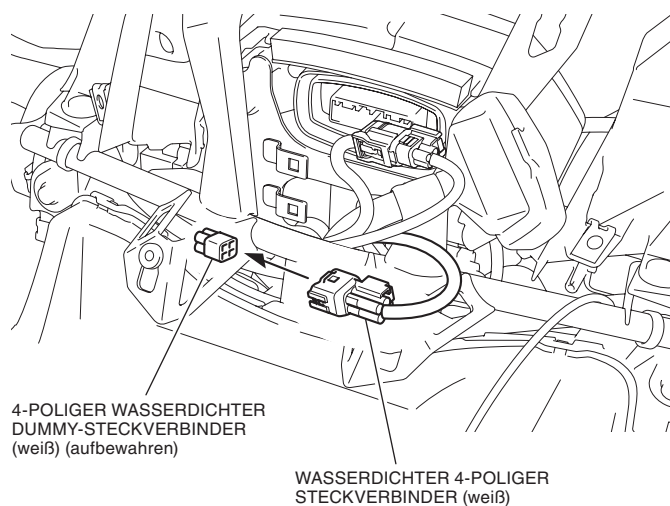

23. Verlegen Sie den Zusatzkabelbaum wie in der Abbildung dargestellt.

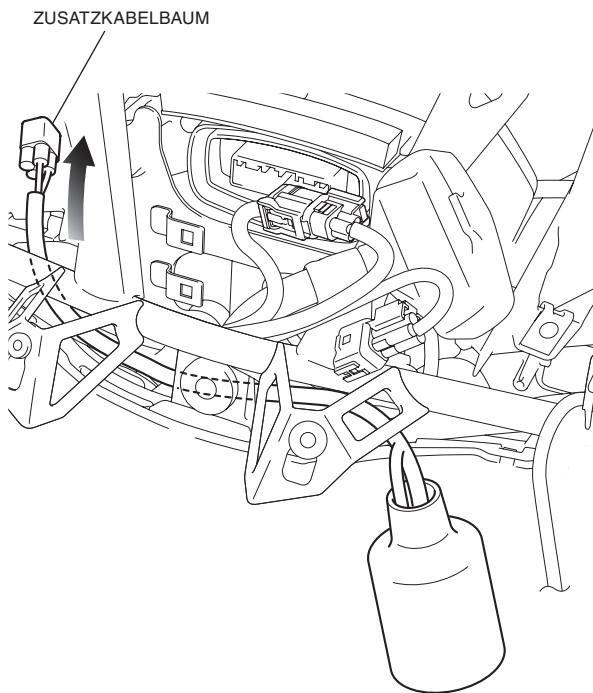

24. Verlegen und verbinden Sie den Zusatzkabelbaum wie in der Abbildung dargestellt.

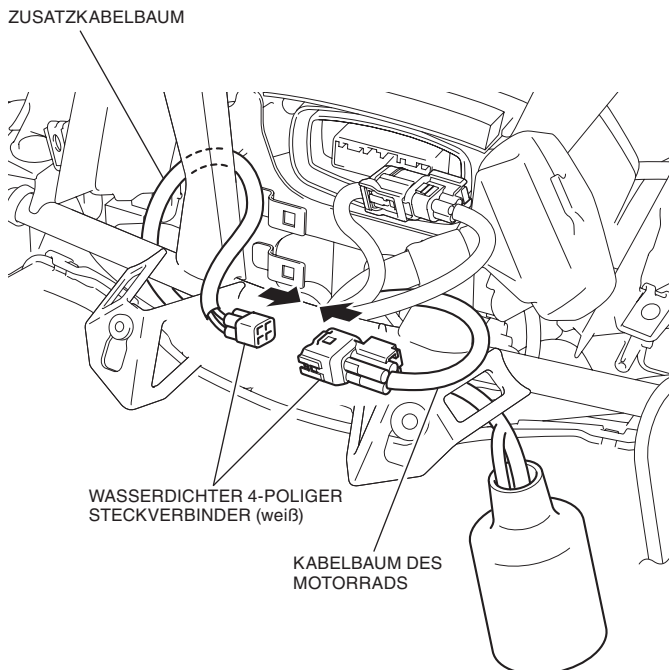

25. Befestigen Sie den Steckverbinder an der Strebe.

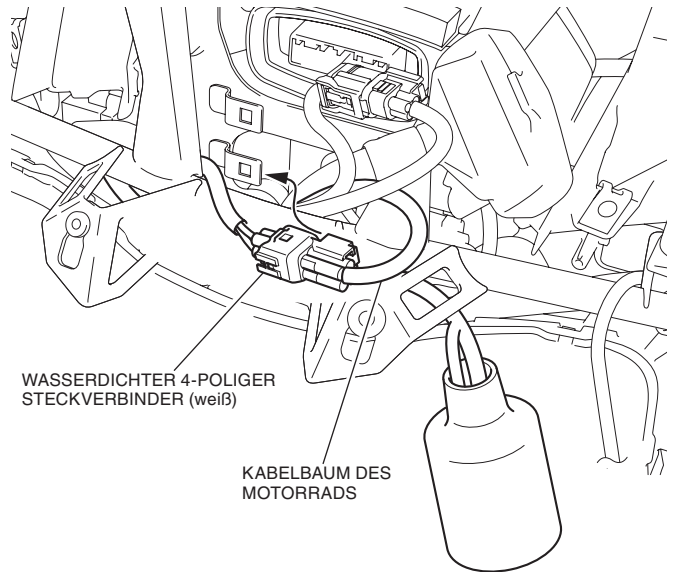

26. Montieren Sie den 2- bzw. 4-poligen wasserdichten Steckverbinder (schwarz) in der umgekehrten Reihenfolge des Ausbaus an der Strebe.

27. Schließen Sie den Steckverbinder an und verlegen Sie den Kabelbaum der Zubehör-Steckdose wie in der Abbildung dargestellt.

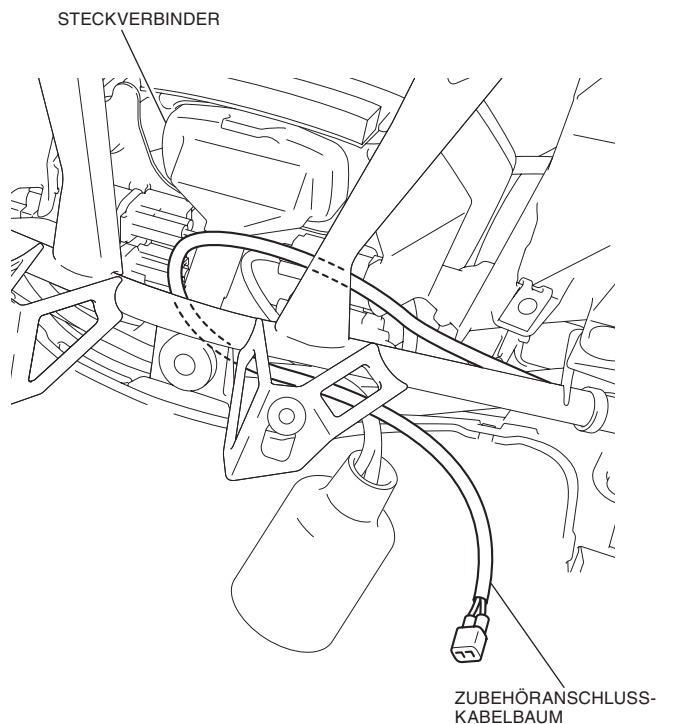

28. Verlegen Sie den Kabelbaum der Zubehör-Steckdose, wie in der Abbildung dargestellt, durch die Abdeckung des Steckverbinders, und schließen Sie den Kabelbaum der Zubehör-Steckdose an den Zusatzkabelbaum an.

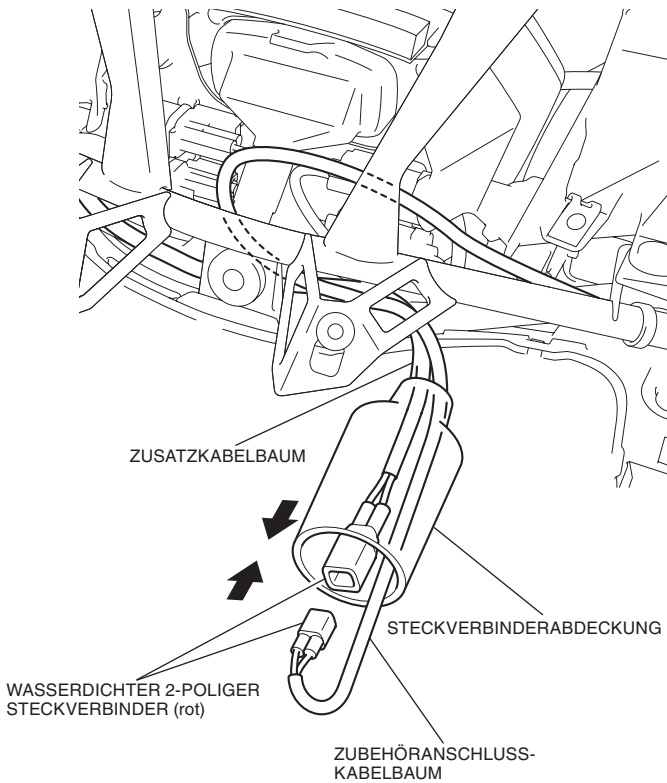

29. Fixieren Sie den Zusatzkabelbaum und den Kabelbaum der Zubehör-Steckdose mit dem Kabelbinder, wie in der Abbildung dargestellt.

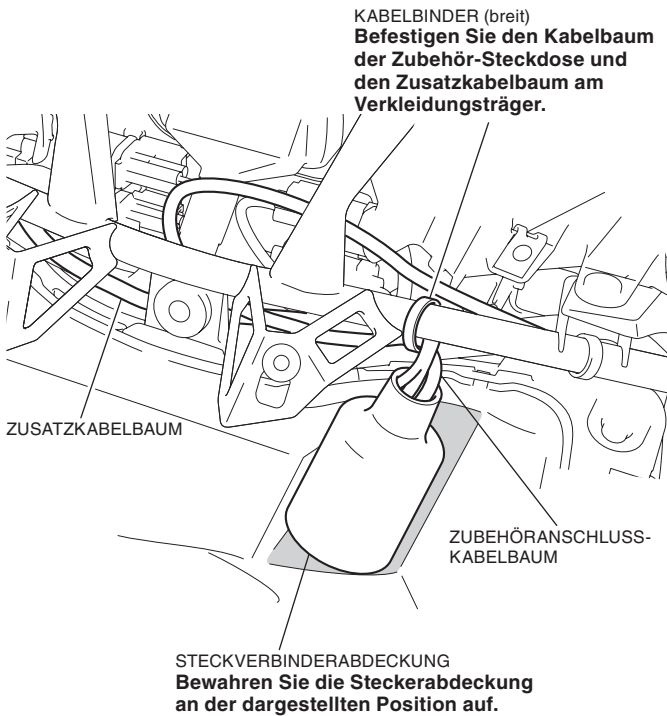

30. Bündeln Sie den überschüssigen Kabelbaum der Zubehör-Steckdose.

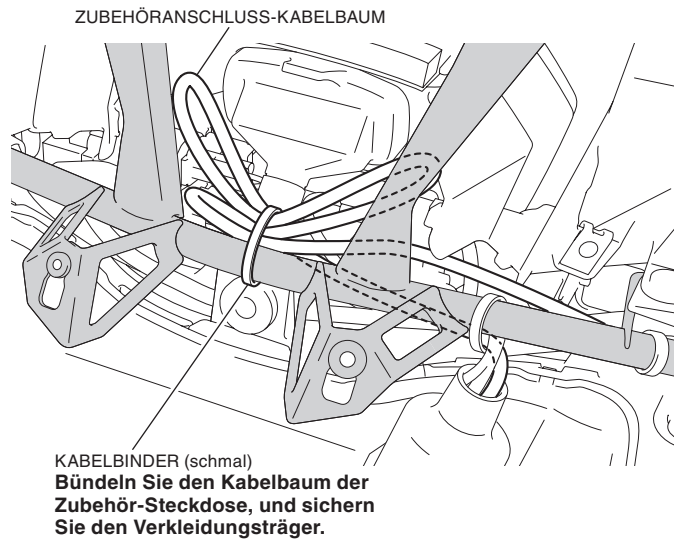

31. Setzen Sie die Teile des Motorrads in der umgekehrten Reihenfolge des Ausbaus ein.
- **Stellen Sie sicher, dass kein Kabelbaum eingeklemmt ist oder zu fest sitzt.**

32. Befestigen Sie das Warnetikett an der abgebildeten Position.

<Linke Seite>

WARNETIKETT
Reinigen Sie mit Isopropanol gründlich den Bereich, auf dem der Warnekleber angebracht wird, und entfernen Sie die Schutzfolie des Klebebands vor dem Befestigen.

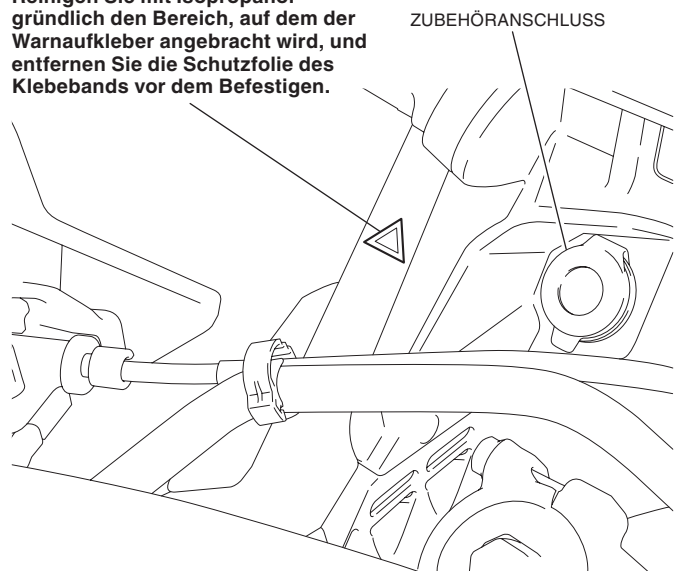

33. Prüfen Sie die Zubehör-Steckdose, den Scheinwerfer und die anderen Beleuchtungselemente auf ordnungsgemäße Funktion.