



DDC-Training Vehicle Basic Information

2016-2017



سیستمی استوپ و ہاندبریک

Antilock braking system

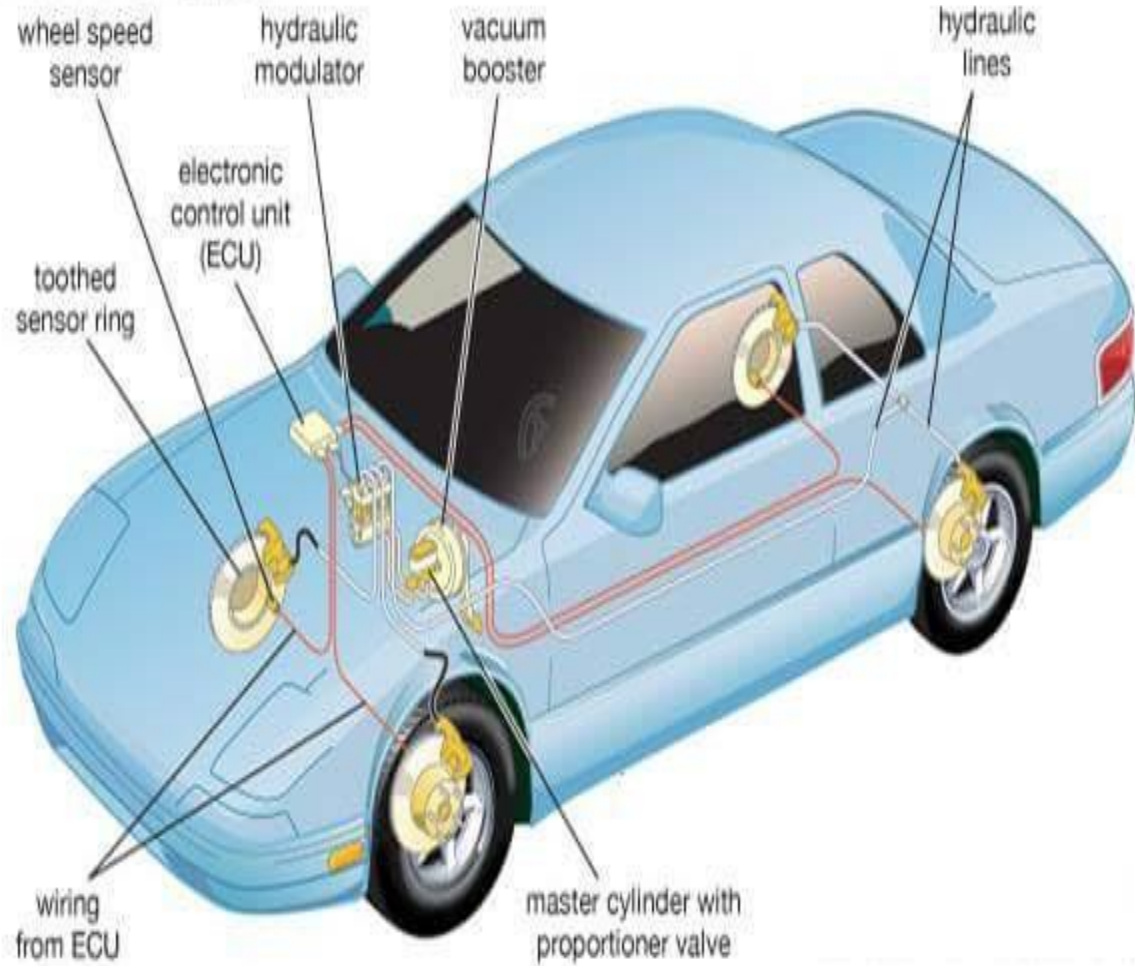

سیستمی استوپ و ہاندبریک

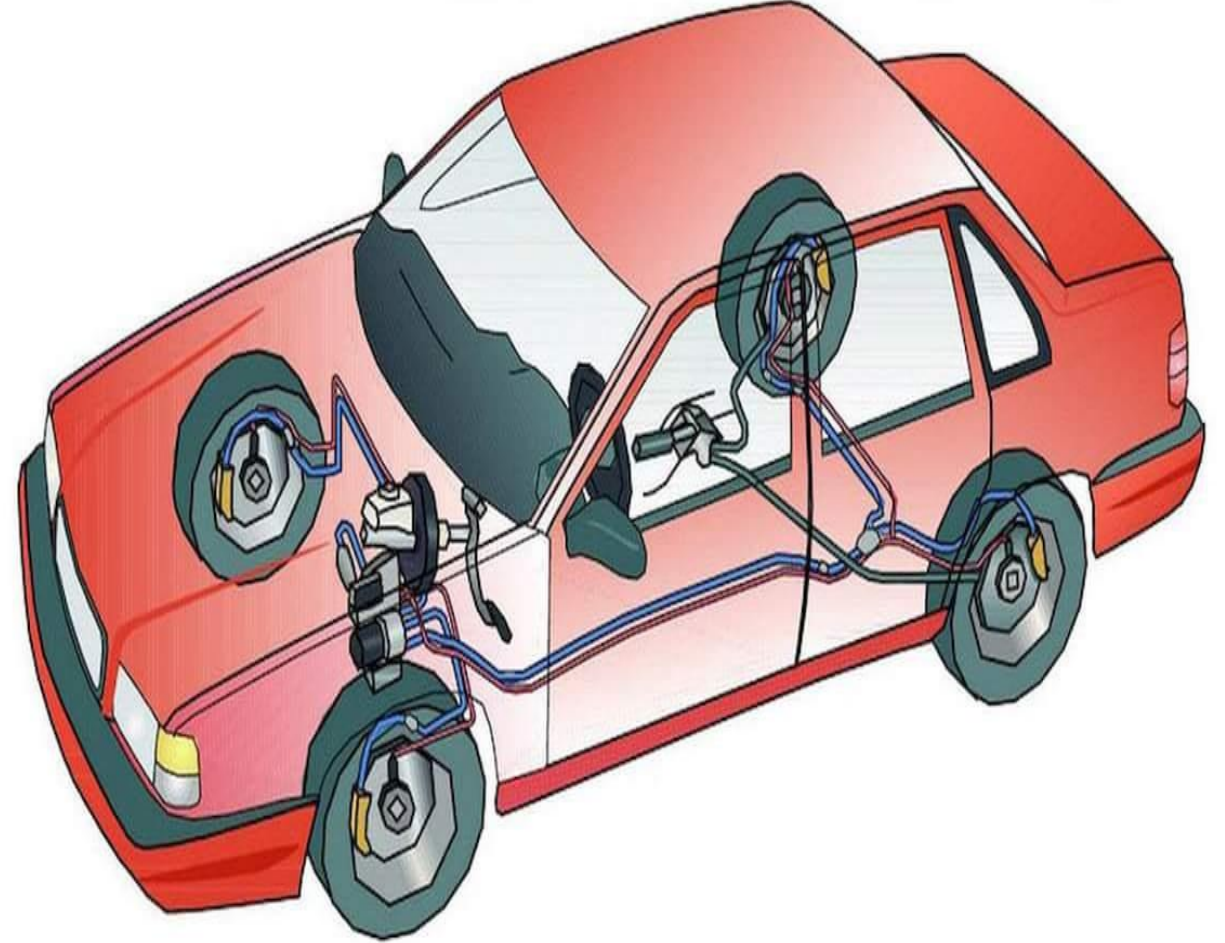

سیستمی چہ ورکردن (روئن) :

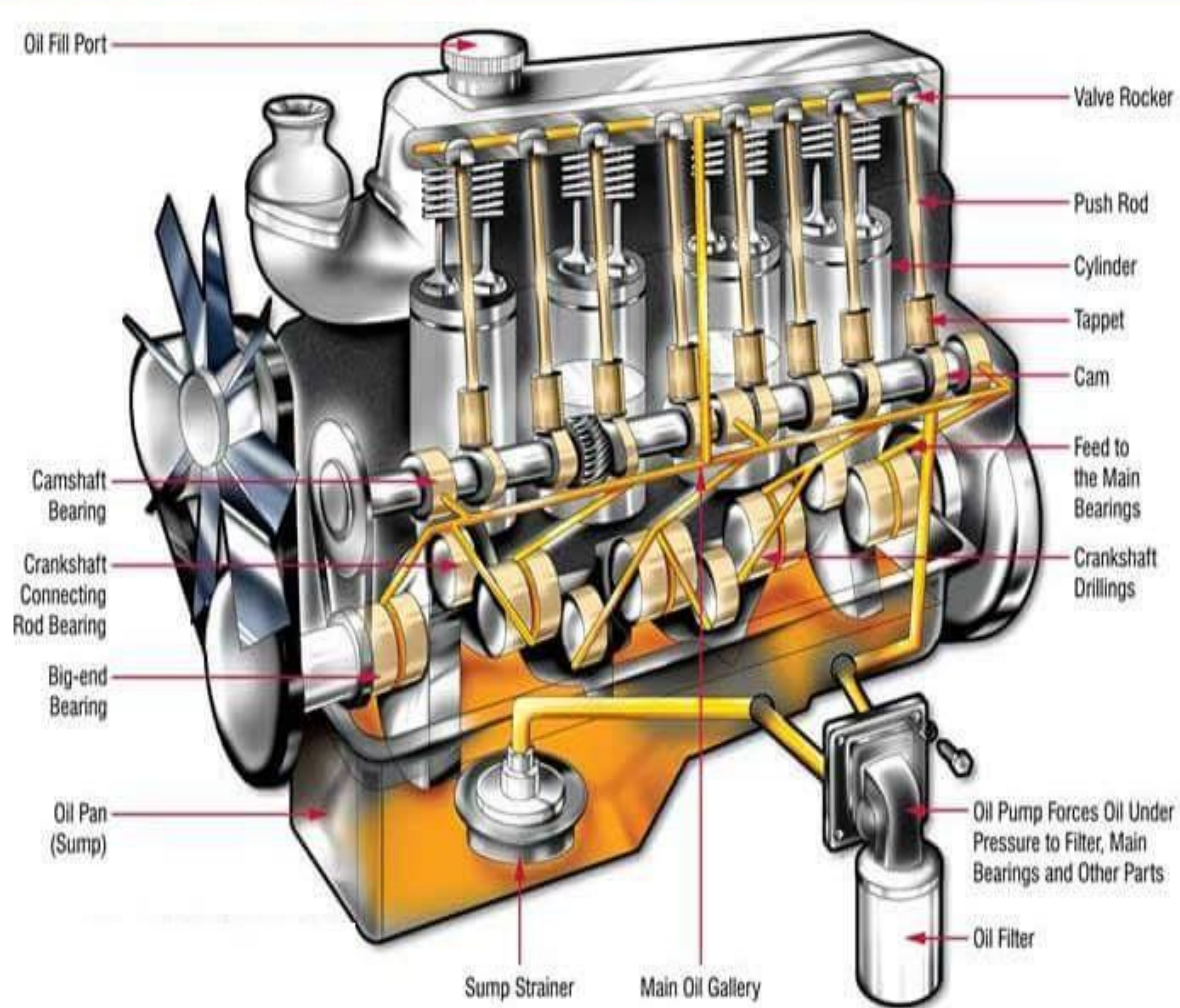

سیستمی پرشکی کارہ بای (کویل + دیکو + پلاک)

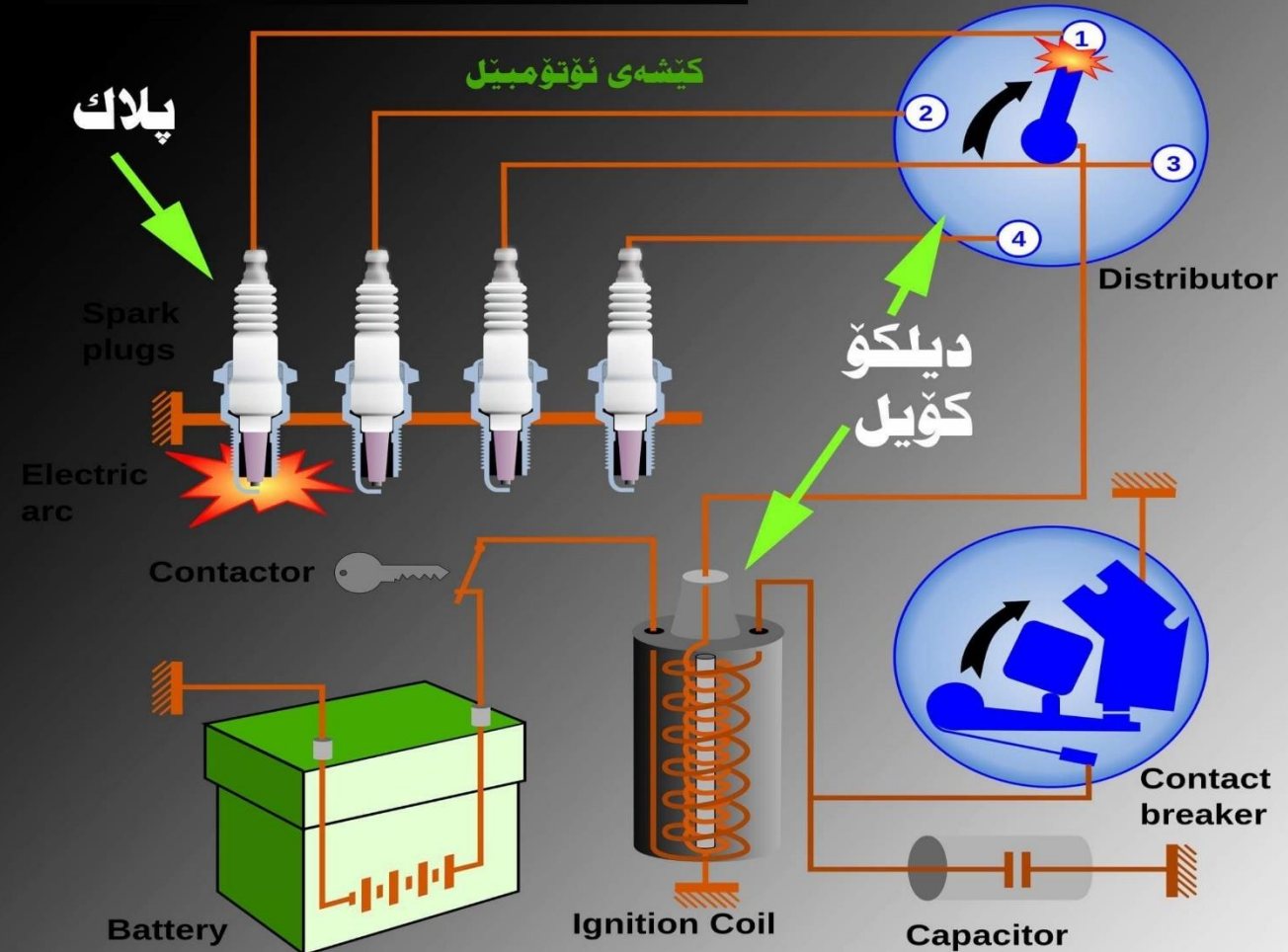

سیستمی سارنگکره وهی مه کینه

سیستمی سارنگکره وه (ههوا) تبرید

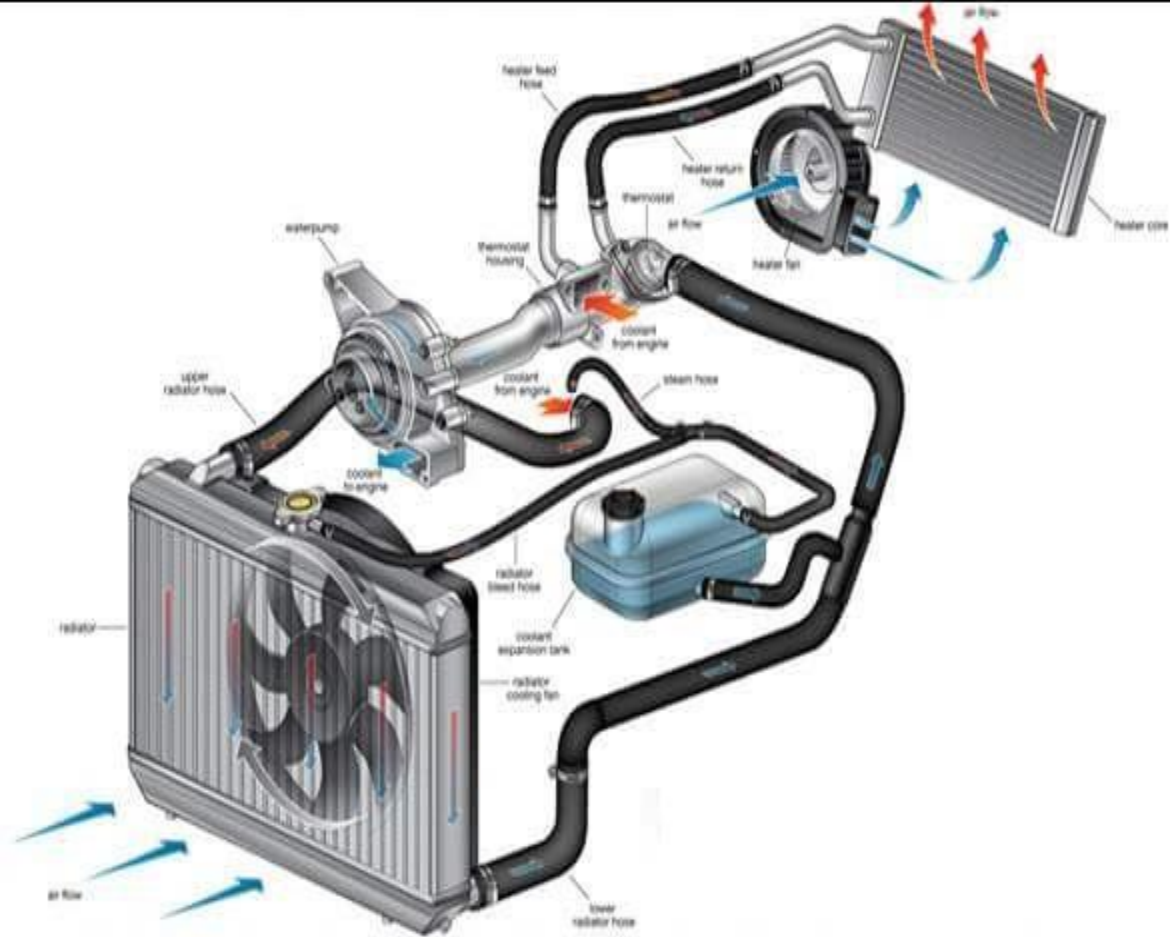

سیستمی سوته مهانی

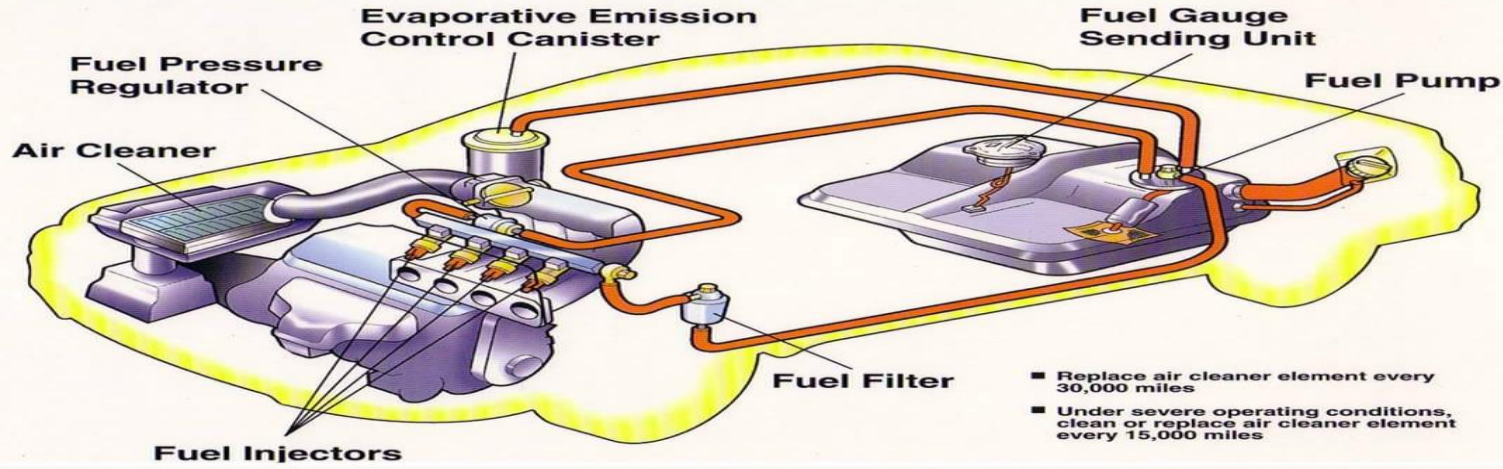

سیستمی دوکهل کیش

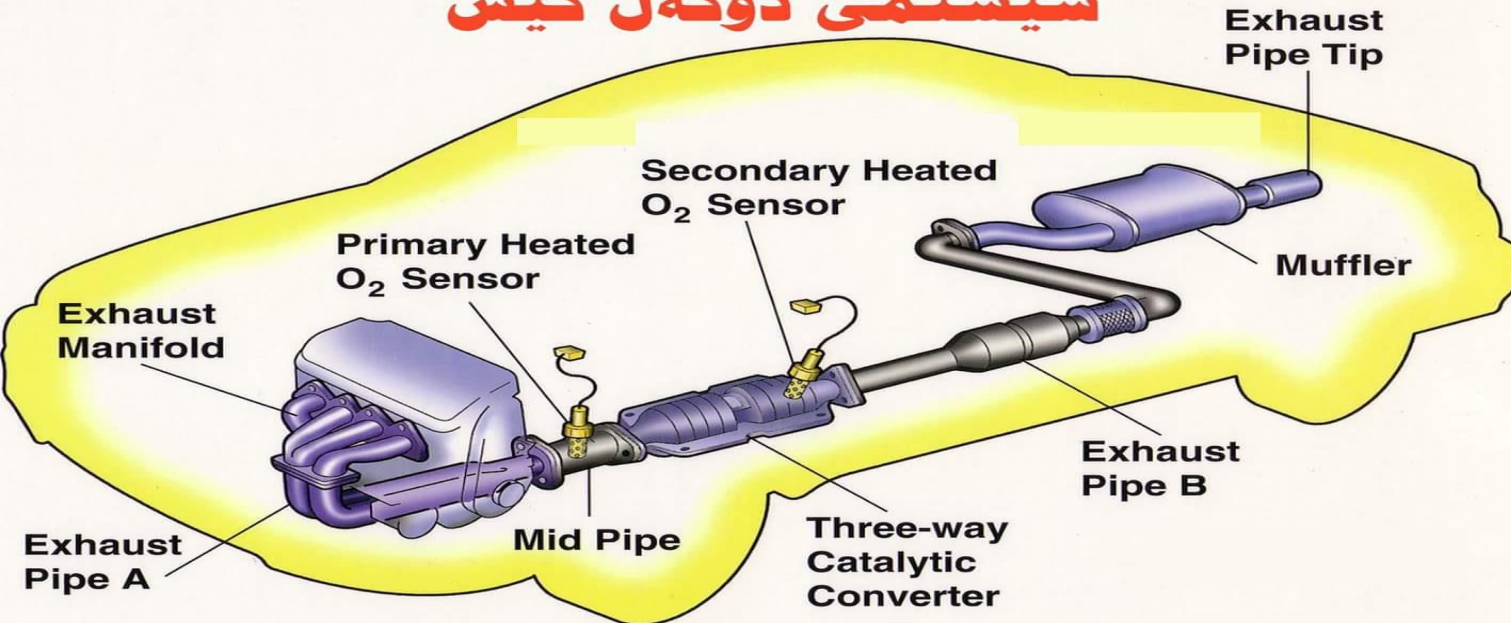

پیکهاتهکانی سستمی دوکهل کیش له ئۆتۆمبیل دا

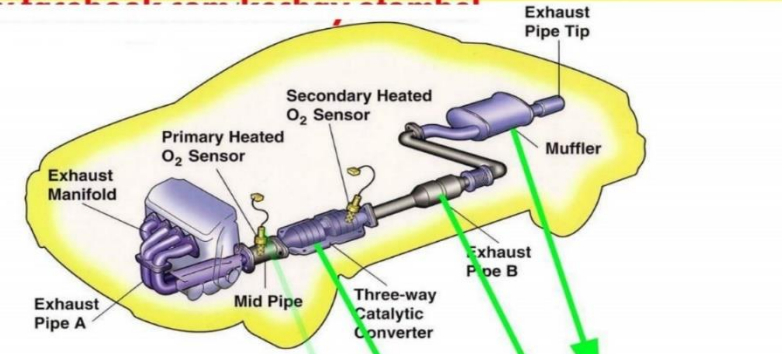

کهم کهرهوی دهنگ

ئهو دهنگه بهرزهی لهئهنجامی تهقینهوهی بهزینهکه دروست دهبییت کهمی دهکاتهوه

کهم کهرهوی دهنگ

ئهو دهنگه بهرزهی لهئهنجامی تهقینهوهی بهزینهکه دروست دهبییت کهمی دهکاتهوه

گۆرینهی گاز

گازه شهراویهکان دهگۆریت بۆ گهردی ئاو + دووهم ئۆکسیدی کاربۆن

ههستهوهری ههواو بانزینی سووتاو

حساب کردنی ریزهی ههواو بهنزینی سووتاو نارندنی زانیاری بۆ کۆمپیوتهری ئۆتۆمبیلهکه ریک خستنی ریزهی تیکهلهکردنی بهنزین و ههوا



Muffler



Resonator



catalytic-converter



Oxygen-Sensor

سیستمی پرووناک کەرەوہ (لایت) + سلف

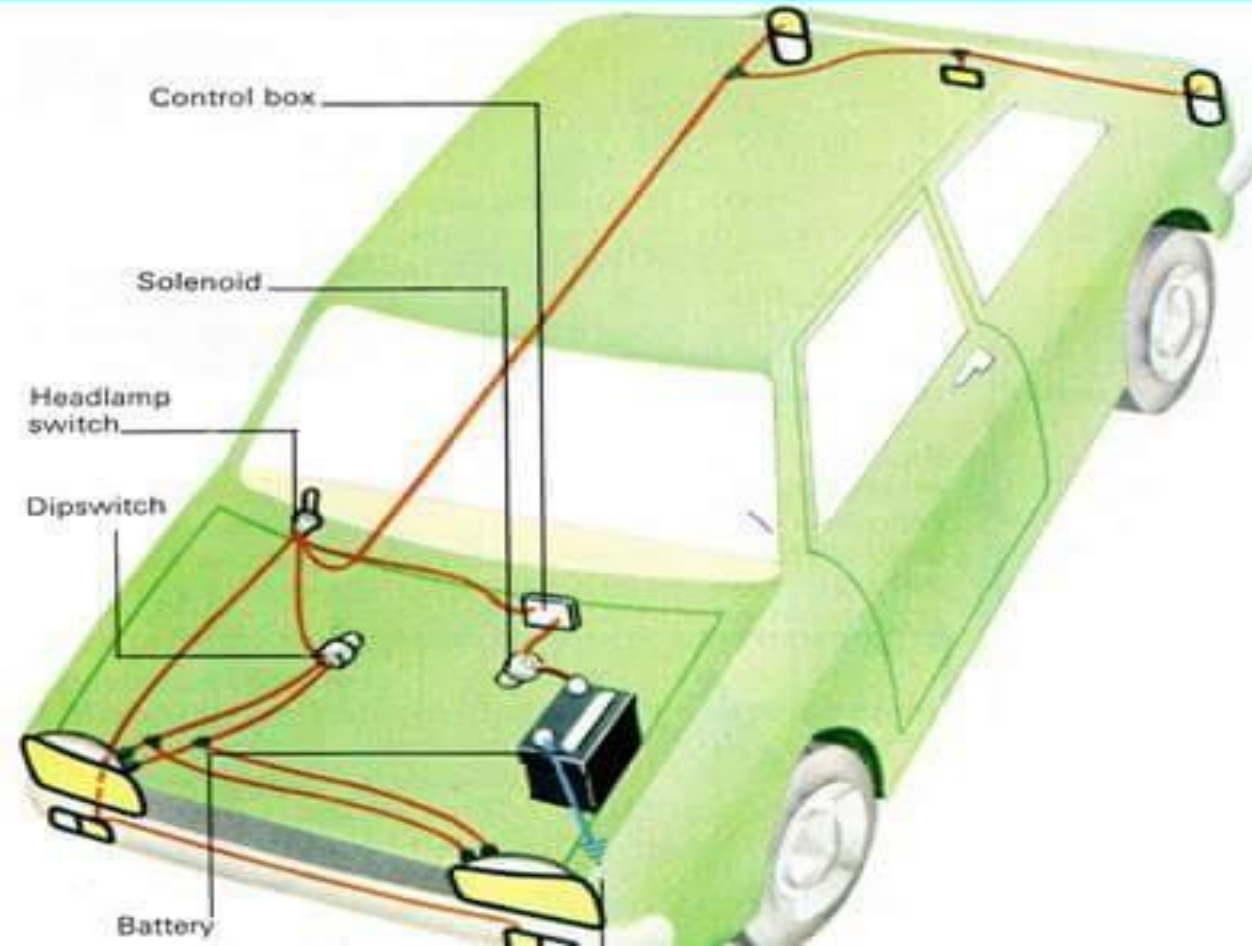
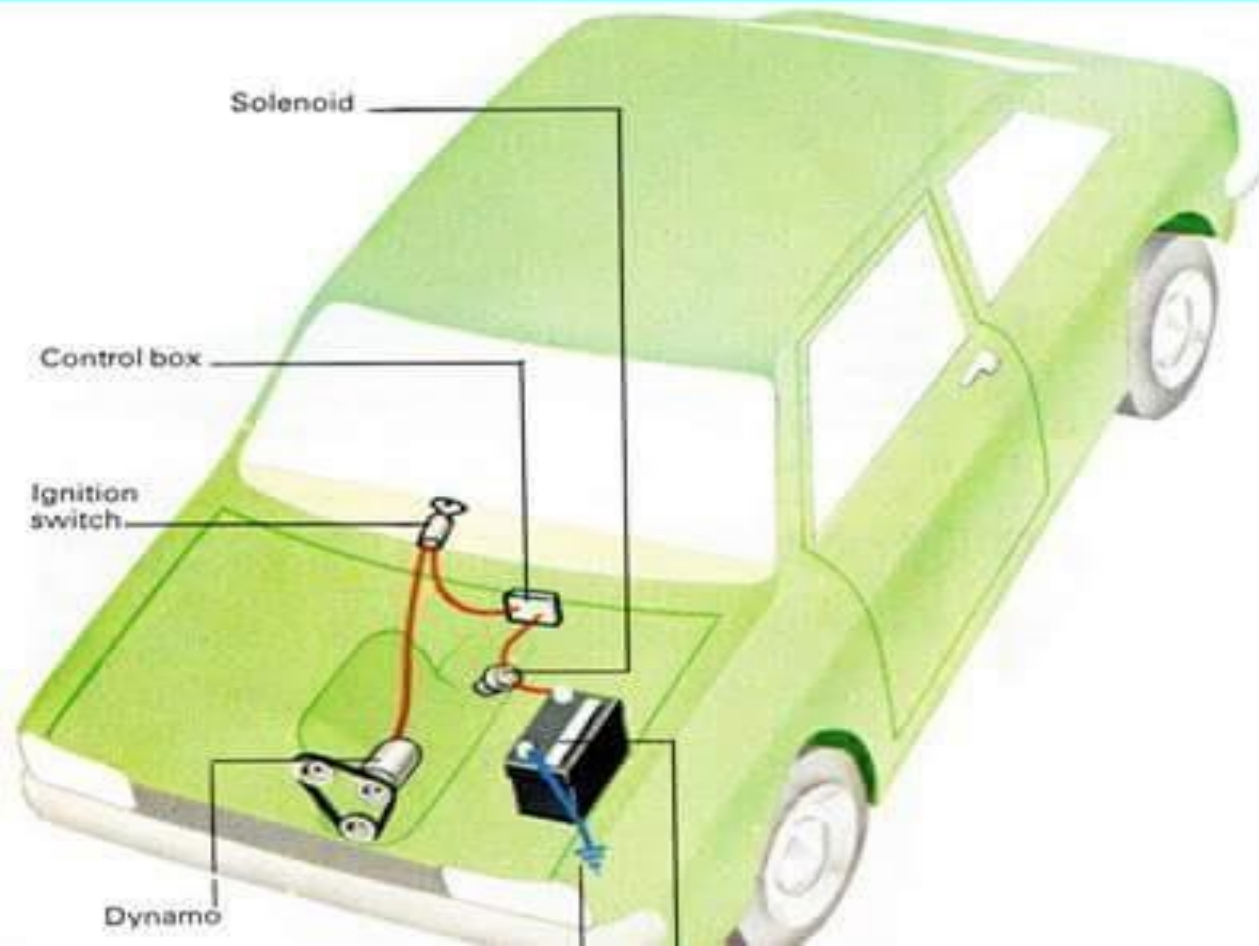





Width (millimeters)

Aspect Ratio (height/width)

Radial construction

Diameter (inches)

Load Rating

Speed Rating

LT 185 / 75 R 14 82 S

LT = Light Truck

تایە ئۆتۆمبیلی بار شەنگری بچوک وەک توپنا

SimpleTire
Size Guide

Width (millimeters)

Aspect Ratio (height/width)

Radial construction

Diameter (inches)

Load Rating

Speed Rating

P 185 / 75 R 14 82 S

P = Passenger

تایە ئۆتۆمبیلی نەفەر هەلگر

SimpleTire
Size Guide



خەتى زانىنى كاتى گۆرىنى تايەكەت

ئەم خەتانه لەو چالە نزمترن
شەركات داخورانى تايەكە
گەيشتە ئاستى ئەو خەتانه
ئەوا ماناي ئەوەيە كاتى گۆرىنى
تايەكەتە

زانىنى جۆرى تايە بەپىي گرنجىەكەى

Performance /
summer

All-weather

Wet weather

All-terrain

Mud



بۆ زستان

هەموو وەرزهكان

شوينى تەر
شەقامى تەر

هەموو جۆرە
خاكيك

بۆ قور

p = passenger

واتا تايهى ئۆتۆمبىلى
نەقەر هەنگر

كاتىك تايه دەكرىت ئەم سى ژمارهيه
دەبهيت ئەگەل خۆت

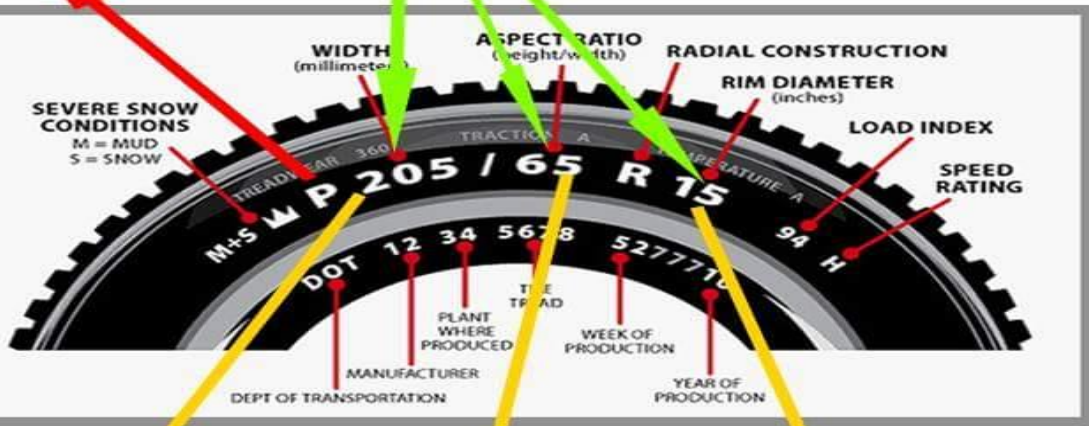

پانى تايه كه

205



تەنیشته به رزى

65



تيرهى ويل

15



LOAD INDEX					
LOAD INDEX	LOAD kg	LOAD INDEX	LOAD kg	LOAD INDEX	LOAD kg
65	290	77	412	89	580
66	300	78	425	90	600
67	307	79	437	91	615
68	315	80	450	92	630
69	325	81	462	93	650
70	335	82	475	94	670
71	345	83	487	95	690
72	355	84	500	96	705
73	365	85	515	97	730
74	375	86	530	98	750
75	387	87	545	99	775
76	400	88	560	100	800

Load Index

قورسايى بۆسەر تايه كه:

به كغم

ليره دا 94 به رامبهره به

670 كغم

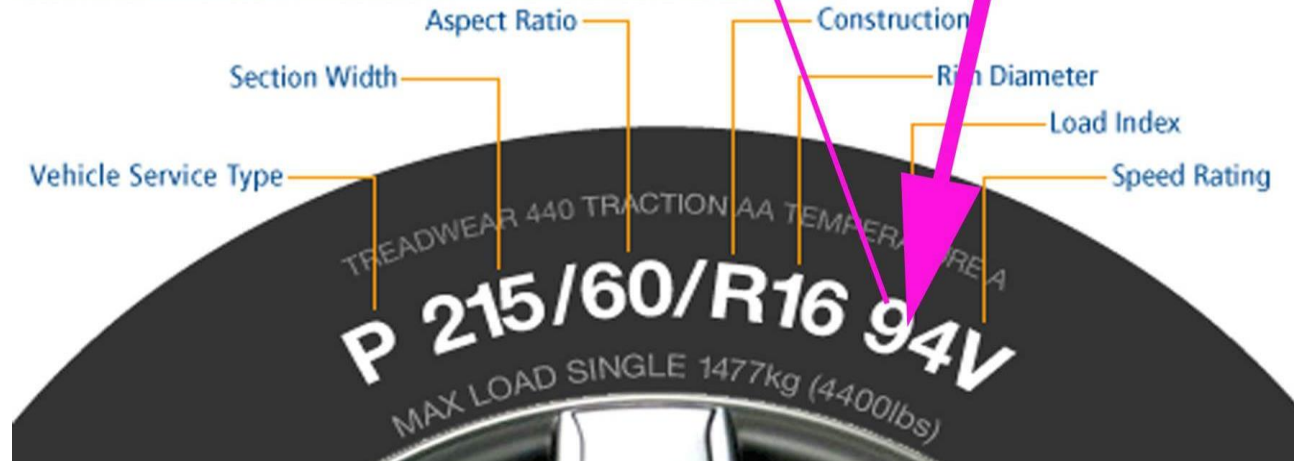

کاتیك كه تایه دهكریت ووریای بهروارهگهی به

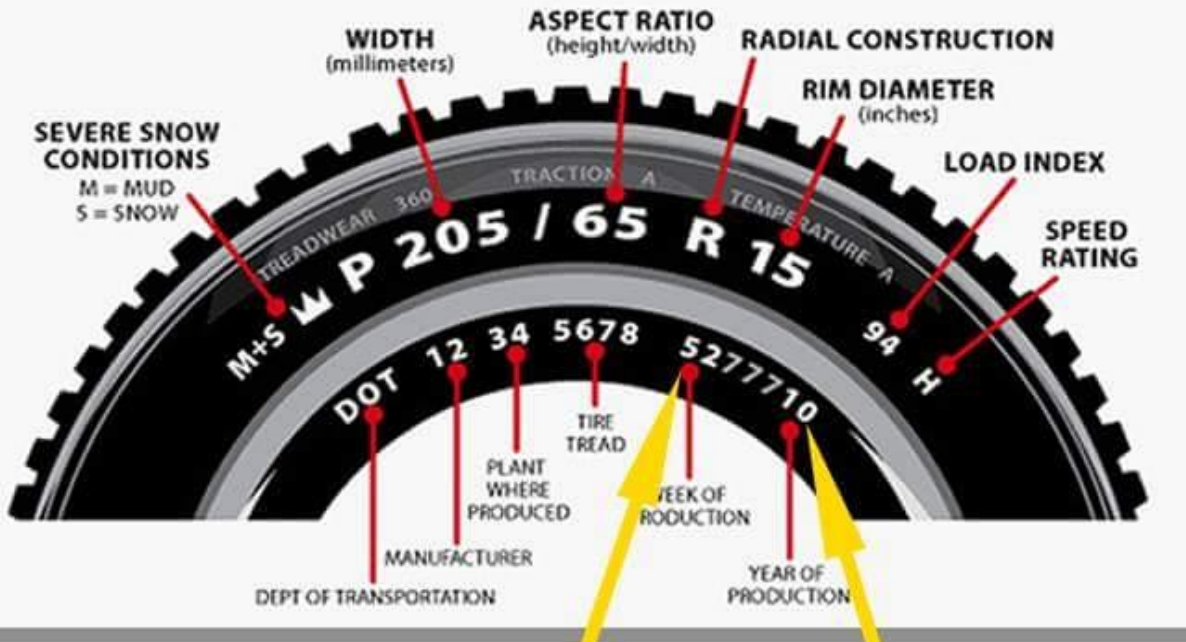

2010 ههفتهی 52

واتا 2010 له مانگی 12 دروستکراوه

Speed Rating	Maximum Speed (mph)	Vehicle Type
L	75	Light trucks
M	81	Spare Tire
N	87	Spare Tire
Q	100	Winter 4x4
R	112	Heavy Duty Light Truck
S	106	Vans and Family Sedans
T	118	Vans and Family Sedans
U	124	Coupes and Sedans
H	130	Coupes and Sports Sedans
V	149	Sports Cars
Z	149+	Sports Cars
W	168	Exotic Sports Cars
Y	186	Exotic Sports Cars
(Y)	186+	Exotic Sports Cars

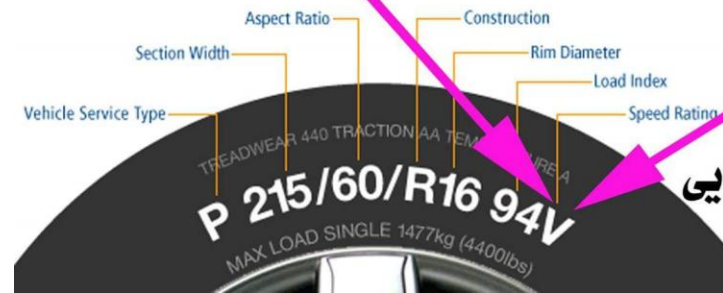

speed rating

هه‌سه‌نگاندانی خیرایی به پیت

به‌رگه گرتنی تایه‌که به پئی خیرایی

به پئی جووری ئۆتۆمبیله‌که

پاترى و دىنەمۇ



دىنەمۇ: ھەلدەستىت بە شەحن كىردنى پاترى ئۆتۆمبىلەكە.
پاترى : ئىش پىكردىنى ئۆتۆمبىلەكە



پاترى بەبى ئىش پىكردىنى ئۆتۆمبىل بىرى قۇلتىيەكەى = **12.2 v**



پاترى بە ئىش پىكردىنى ئۆتۆمبىلەو بە قۇلتىيەكەى = **13.4 v**
كاتىك كە پاترىكە فول شەحن بوويىت



پاترى بە ئىش پىكردىنى ئۆتۆمبىلەو بە قۇلتىيەكەى = **14.3 v**
كاتىك كە پاترىكە پىويستى بە شەحن بىت

لە بەشى پىشتەو لە ناوہو دىنەمۇ رىكخەرىكى قۇلتىيە ھەيە :
ھەركاتىك پاترى ئۆتۆمبىلەكە پىويستى بە شەحن بوو ئەوا ھەلدەستىت بە بەزىكردنەوہى
قۇلتىيە دىنەمۇكە بۇ **14.3 v** تا ئەو كاتەى تەواو شەحن دەبىت ئىنجا كە پاترىكە
تەواو شەحن بوو ئەوا قۇلتىيەكە دادەبەزىنىت بۇ **13.4 v**



ئەم رىكخەرى قۇلتىيە دائىراوہ بۇ پاراستى تەمەنى پاترىيەكە
چونكە قۇلتىيە بەرر بەپەردەوامى دەبىتە ھۆى لەكاركەوتتى پاترىكە

لەيەشى سەرہوہى پاترى چاويكى شووشە ھەيە :
بۆنەوہى بزانىت ئايا پاترىكەت شەحنە يان ئايان سووتاوہ و بەكەلك نەماوہ

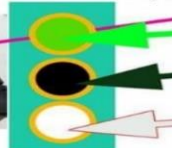

ئەگەر چاوەكە سەوز بوو ئەوا پاترىكە فول شەحنە و بى عەيىە .

ئەگەر چاوەكە رەش بوو ئەوا پاترىكە پىويستى بە شەحنە .

ئەگەر چاوەكە سىپى بوو ئەوا پاترىكە مردووە

ههسته وهرهكاني ناو بزوينهري ئوتومبيل (حاسه)

له ناو ئوتومبيلدا نزيكه ي 13 ههسته وهره هه يه

هه موو ئه م ههسته وهرانه به ستراون عه قلى ئوتومبيله كه **PCM , ECU**

ههسته وهرهكان دوو جورن :-

- هه نديكيان زانياري ناو بزوينهري وهره گرن و ده يگوازنه وه بوعه قلى ئوتومبيله كه وهك (رپژهي هه وا - رپژهي به نزين - گهرمي - خيرا يي - لينجي رۆن - هتد).

- هه نديكي تريان زانياري و فرمان له عه قلى ئوتومبيله كه وه وهره گرن و جي به جي ي ده كهن بو ئه وه ي ئوتومبيله كه به باشي كار بكات وه زياد كردن يان كه م كردني بري به نزين.

عه قلى ئوتومبيل
PCM , ECU

ههسته وهرهكان

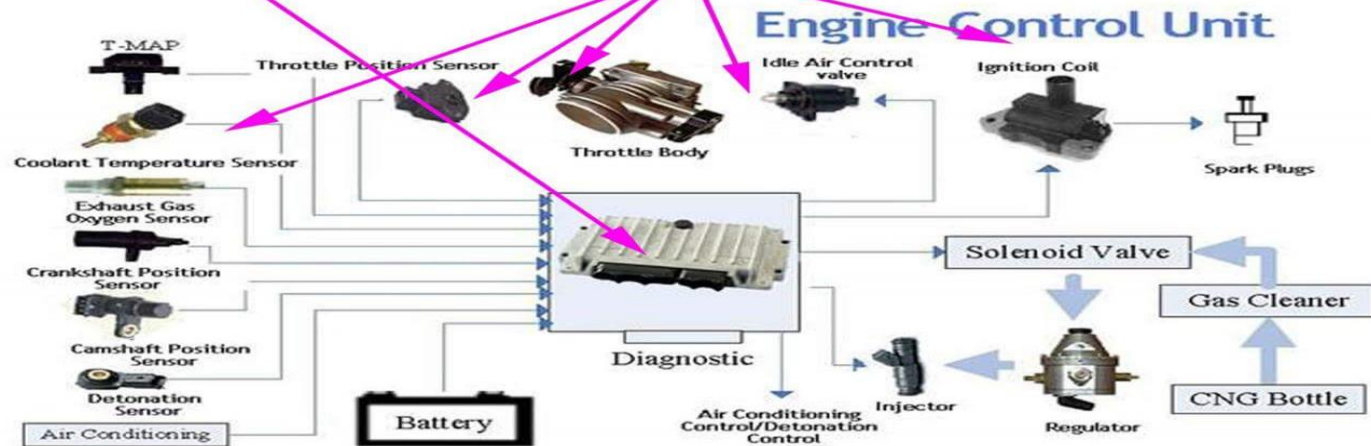
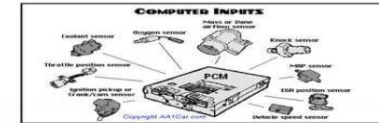

مواصهفات و جووری رۆن

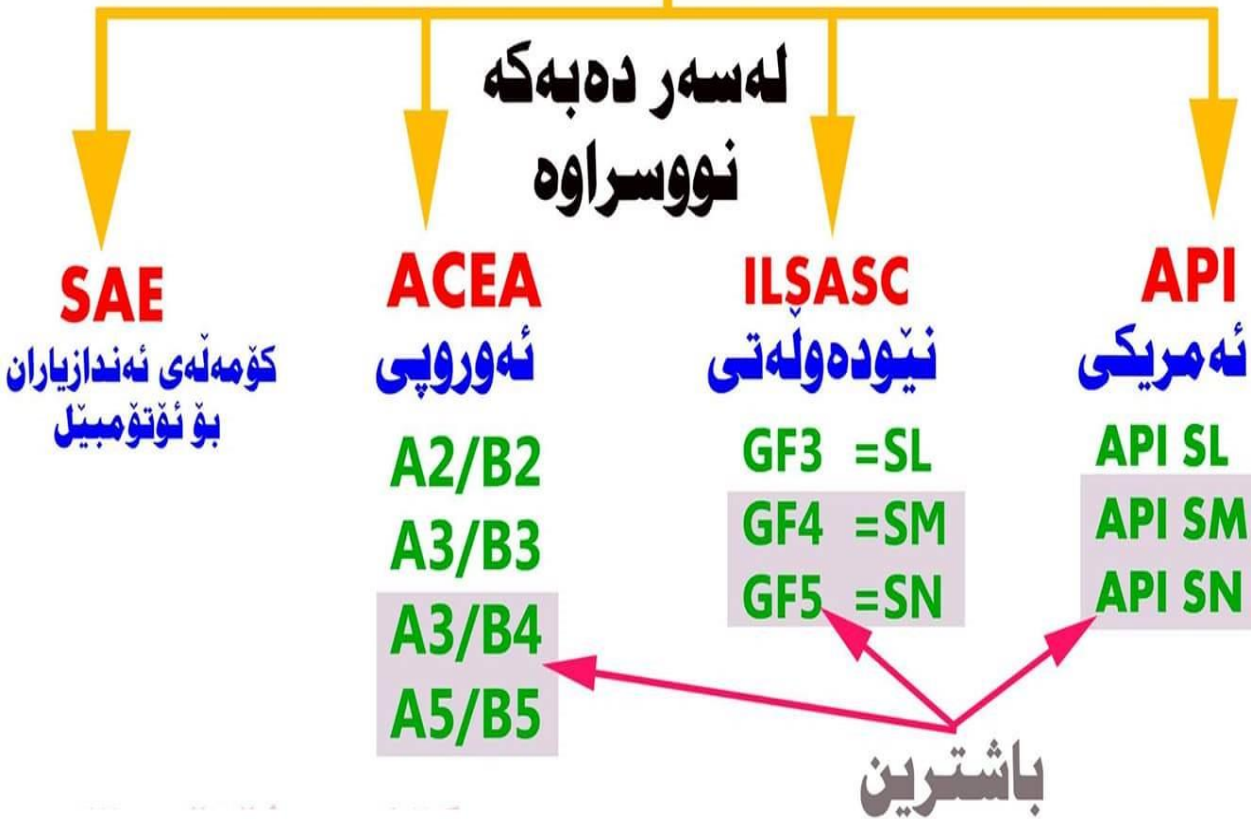

رۆنی شل له خهست باشتره

هه میشه رۆنی شل باشتره له رۆنی خهست به مه رجیک رۆنه شله که نه صلی بیت

رۆنی خهست نه زیانانی هه یه :

- رۆنی خهست درهنگ گهرم ده بیت به مهش مه کینه درهنگ گهرم ده بیت به تاییه تی له به یانیان و وه رزی سه رما.
- رۆنی خهست درهنگ سارد ده بیت وه به مهش مه کینه درهنگ سارد ده بیت.
- رۆنی خهست کیشی ئۆتۆمبیل که م ده کاته وه به هوی قورسی رۆنه که به تاییه تی کاتی که مه کینه سارد بیت و ته واو گهرم نه بوو بیت.
- رۆنی خهست به نزی زیا تر سه رف ده کات چونکه هیزیکی زیاتری دهو بیت.
- په مپی رۆن باشتر کار ده کات له گهل رۆنی شل وه که له خهست.

رۆنی خهست کیشی ئۆتۆمبیل کهم دهکات

هه موو شله یه ک هیژ و جو له کهم ده که نه وه به پی چری
شله که ، تا چری شله که زیاد بکات نه وا هیژ و جو له ی
ته نه کان کهم ده کاته وه

بۆ نموونه کاتی که سی که ده چیه ناو ناو ماسول که کانی هیژی
زیاتریان ده ویت بۆ جو لاندن و وزهش زیاتر سه رف ده کات

رۆنی خهست هیژی پسته نه کان کهم
ده کاته وه به تایبه تی کاتی که مه کینه سارد
بیته به مهش به نرین زیاتر سه رف ده کات



رۆنی خهست درهنگ گهرم ده بیته و درهنگ سارد ده بیته وه

بۆ نموونه:

ناو : زووتر گهرم ده بیته و زووتر سارد ده بیته وه.
شه کراو: درهنگتر گهرم ده بیته و درهنگتر سارد ده بیته وه

له به ره وه ی
شه کراو خهسته که ی زیاتره



به مهش مه کینه ی ئۆتۆمبیل که درهنگ گهرم
ده بیته و درهنگتریش سارد ده بیته وه

په مپى رۆن و خهستى رۆن

تا رۆن خهستر بىت نهوا په مپى رۆن تواناى ناردنى
رۆنى كه متر ده بىت به تا بيه تى له به يان يان يان كاتيك
كه مه كينه سارد بىت
به مهش كاتى زياتر ده وىت بو گهرم كردنى له به يان يان

په مپى رۆنه كه كه متر رۆن ده نىر بىت

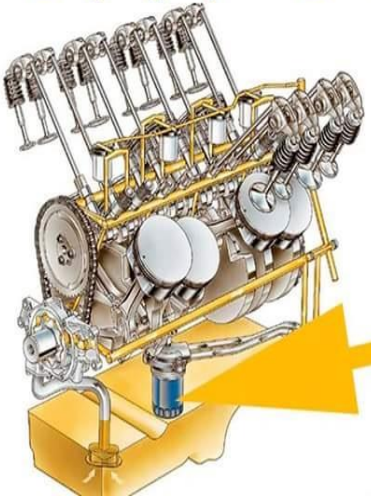

لهكۆتايدا بۆمان رۆون بوویهوه كه....

رۆنی شل باشتره به مهرجیک ئەصلی بیت

به تایبهتی رۆنی نیمچه شل

5W-30 10W-30 10W-40

كهواته رۆنی شل:

- كیش زیاد دهكات.

- به نزین كه متر سهرف ده بیت.

- زوو گهرم ده بیت و زوو سارد ده بیته وه.

- بۆ په مپی رۆن باشتره.



لینجی رۆن

واتا شلی رۆن

له ژیر سفری سه دیه وه
تا به رزترین پلهی گهرمی

زستان w = winter

ژماری پیش W بریتیه لینجی رۆنه که له پلهی گهرمی خوار سفر سه دی

ژماری دوای W بریتیه لینجی رۆنه که له پلهی گهرمی سه رو سفر سه دی

لینجی یا خهستی رۆن چیه

رۆن له سهرمادا خهست و تون دهبیتهوه و
به گهرماش شل و روون دهبیتهوه

شل

خهست



0W-30 5W-30 10W-40 20W50

رۆنی شل: نهو رۆنهیه که له سهرماشدا ههر شله.

رۆنی نیمچه شل: تا سهرمایهکی دیاری گراو شله.

رۆنی خهست: نهو رۆنهیه که له سهرمادا توندتر دهبیتهوه.

باشترین لینجی



5W-30

نهم رۆنه له زستانیشدا
زور خهست نابیتهوه تا پلهی
35 پله ژیر سفرش

چونکه لینجی نهم رۆنه له نیوان پلهی گهرما

-35-----0-----20C

ژیر سفر زستان

شكى پۆن بە پىى سەرما و ناوچەى سارد

ناوچەى گەرم
 ناوچەى مامناوەند
 ناوچەى سارد
 ناوچەى زۆر سارد
 زۆر زۆر سارد

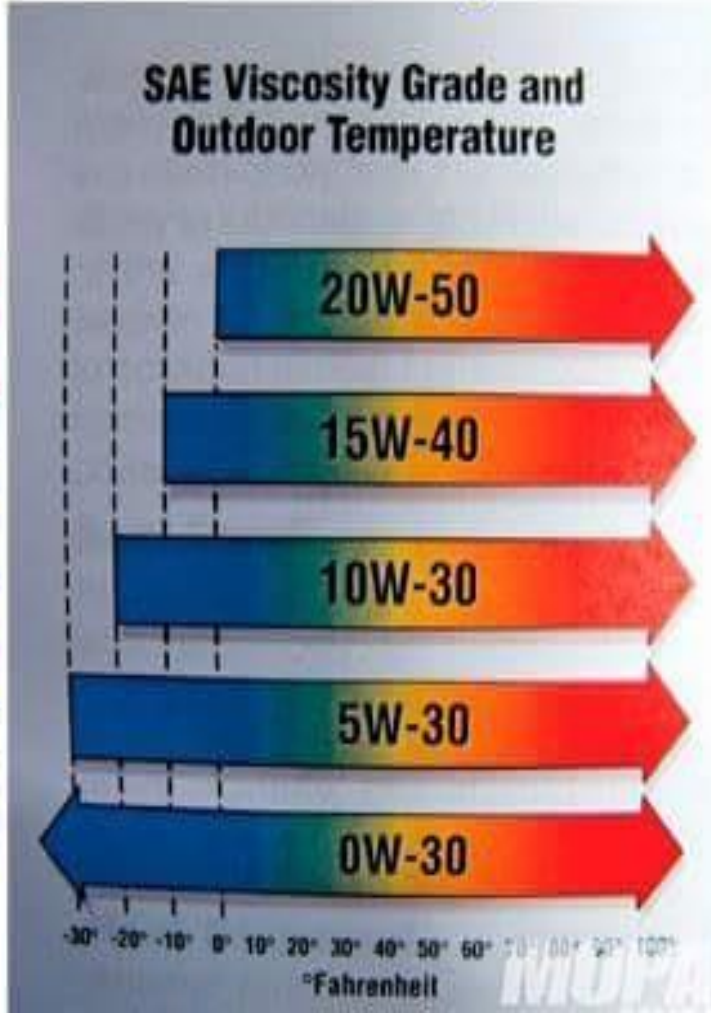

شكى و لينجى جوړى روڼهكان له نيوان نزمترین و بهرترين پلهى گەرما

Manual transaxle lubricant viscosity chart

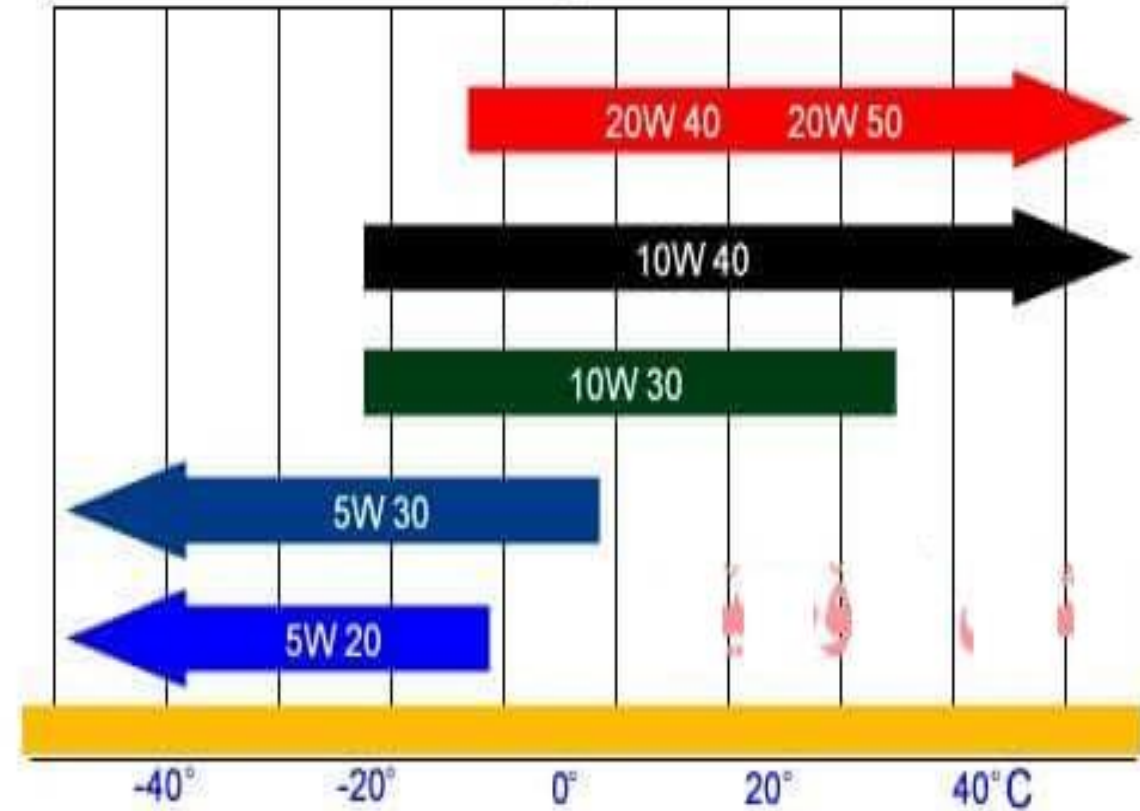

ئهو دوو ژمارهیه چ مانایهکی ههیه

شلی و لینجی له پلهی ساردا

Viscosity at low temperatures (W = winter)

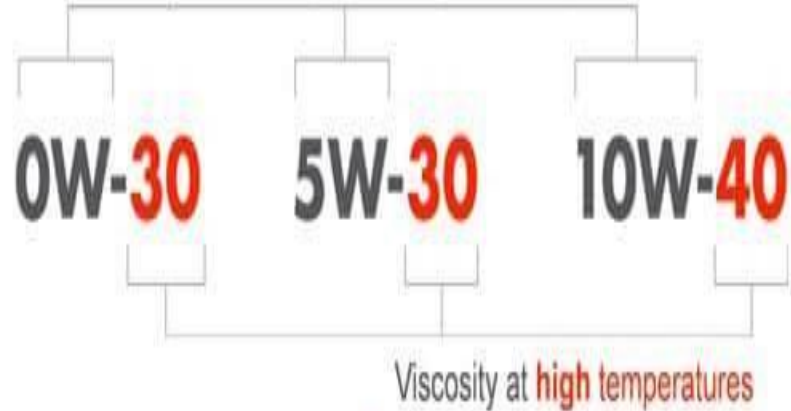

شلی و لینجی له پلهی گهرمدا

10W-30 5W-30 جیاوازی نیوان
0° -20° شله تاوهکو.....

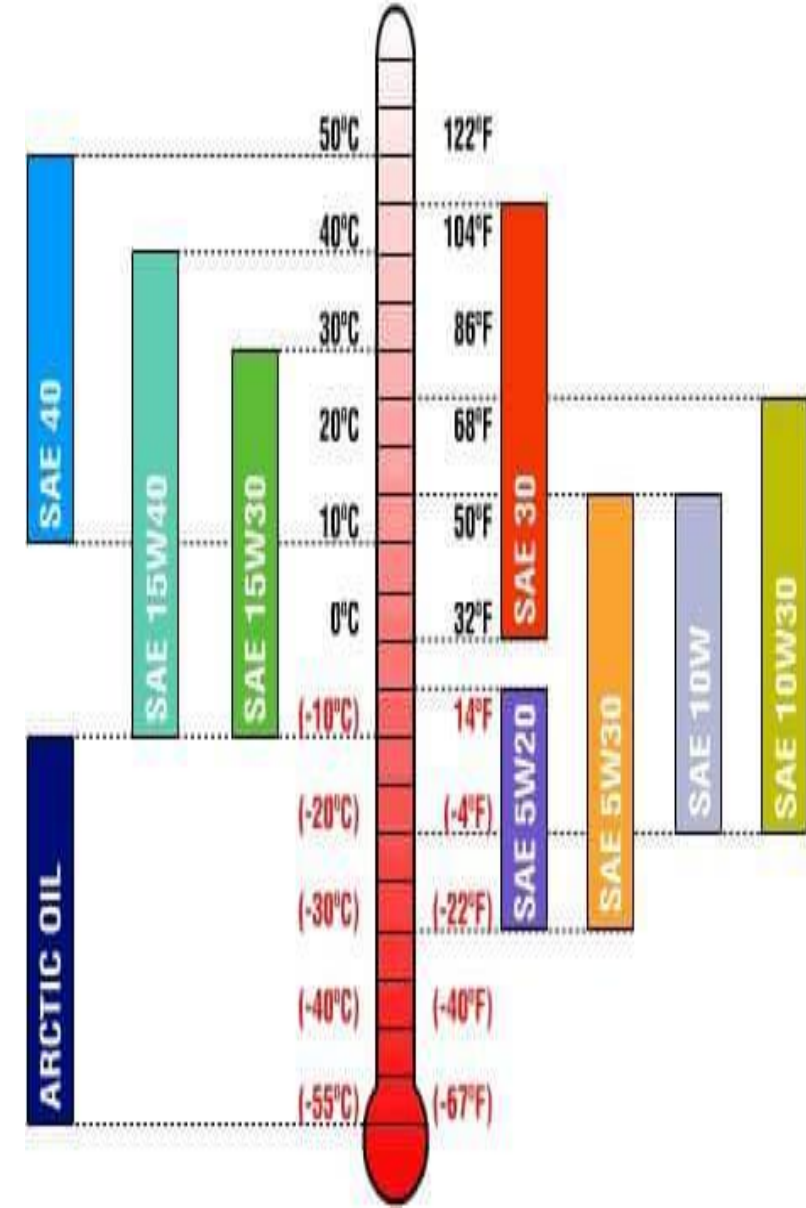
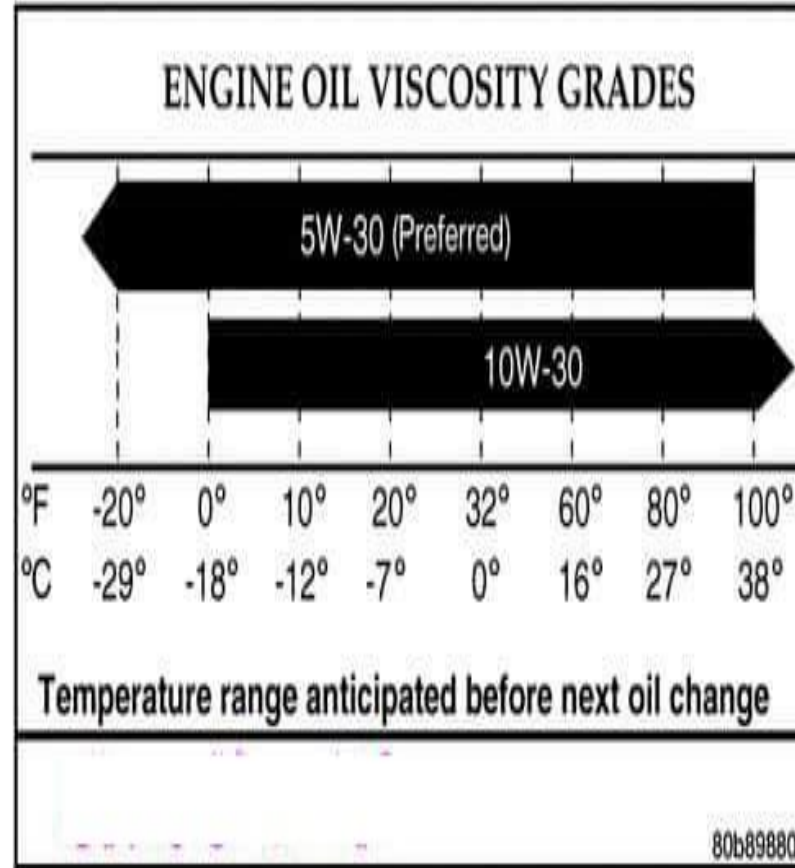



مانای کوڈی شاسی

Country: Japan
 Manufacturer: Mazda
 Vehicle Type: 1=car
 Model: NA=90-97, NB=99-05
 Body Style: 35=convertible
 Engine: 2=1.6L DOHC
 3=1.8L DOHC
 4=1.8L DOHC Turbo

ناوی وولات
 کوپانیاکه
 جوړ (نوٹومبیلہ یان ماتوره یان باره لگره)
 موڈیل
 شیوهی بوڈی
 قه باره‌ی سلندر لیتر/به نرین

JM1NA3521L0101234

بی مانا
 سال
 Check Digit: no meaning
 Year: L=90, M=91, N=92, P=93, R=94,
 S=95, T=96, V=97, W=98, X=99
 Y=00, 1=01, 2=02, 3=03, 4=04, 5=05
 Plant: 0=Hiroshima, 1=Hofu
 Car Number: starts at 100000 and is reset each model year

زانینی نه وولاته‌ی نوٹومبیله‌کی دروست کردوه

لیره‌دا ده‌بینین که له وولاتی نه‌میریکا دروست کراوه

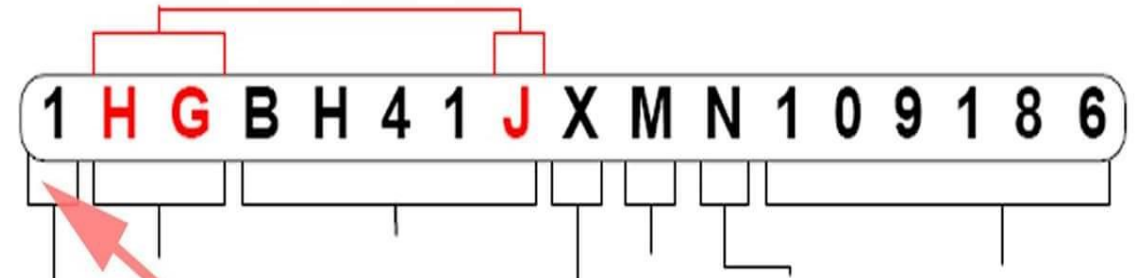

- 1 - USA
- 2 - Canada
- 3 - Mexico
- 4 - Foreign Vehicle made in the USA
- 9 - Brazil
- J - Japan
- W - Germany
- S - England
- L - Taiwan
- K - Korea
- Y - Sweden
- V - Europe
- Z - Italy

1st character:
Where the vehicle was built

دۆزینه‌وه‌ی سالی دروست کردنی ئۆتۆمبیله‌که

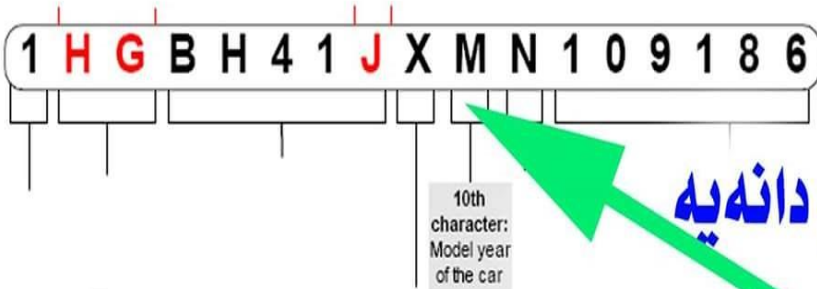

له چه په‌وه ده‌یهم دانیه

Code	Year	Code	Year	Code	Year	Code	Year
A =	1980	L =	1990	Y =	2000	A =	2010
B =	1981	M =	1991	1 =	2001	B =	2011
C =	1982	N =	1992	2 =	2002	C =	2012
D =	1983	P =	1993	3 =	2003	D =	2013
E =	1984	R =	1994	4 =	2004	E =	2014
F =	1985	S =	1995	5 =	2005	F =	2015
G =	1986	T =	1996	6 =	2006	G =	2016
H =	1987	V =	1997	7 =	2007	H =	2017
J =	1988	W =	1998	8 =	2008	J =	2018
K =	1989	X =	1999	9 =	2009	K =	2019

لی‌ره‌دا ده‌بینین
که پیتی M

که‌واته 1993

ئهم ویب سایته بکهره‌وه :

جۆری ئۆتۆمبیله‌که‌ت هه‌لبێژیره

ژماره‌ی شاصیه‌که‌ت بنووسه بۆ زانینی هه‌موو زانیاریه‌کی ئۆتۆمبیله‌که‌ت.

www.vindecoder.net

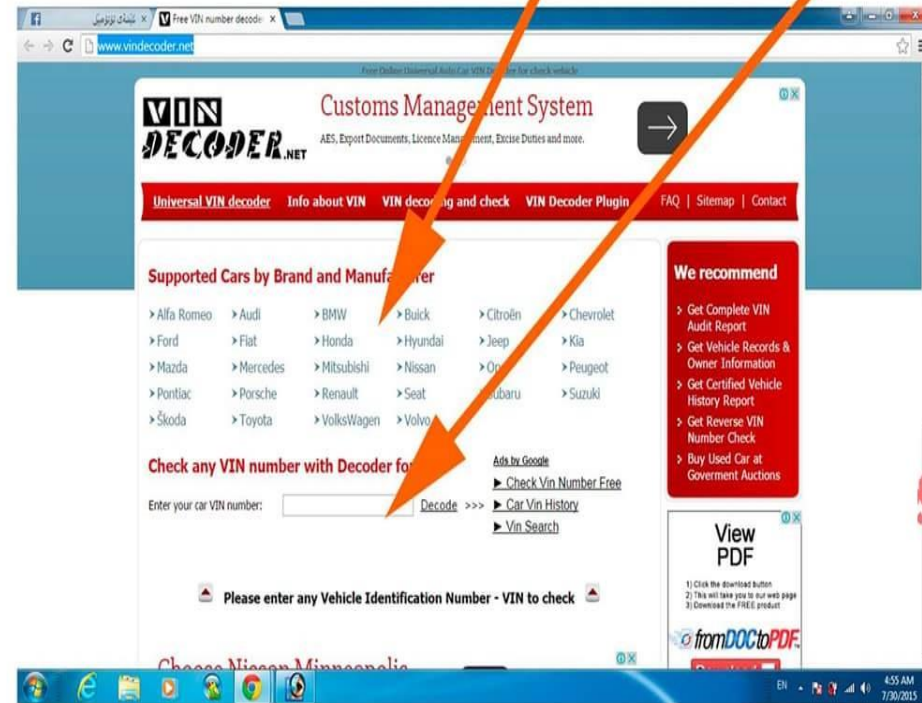

Flexible Fuel Vehicles can be identified by the 2nd, 3rd and 8th digits of the VIN

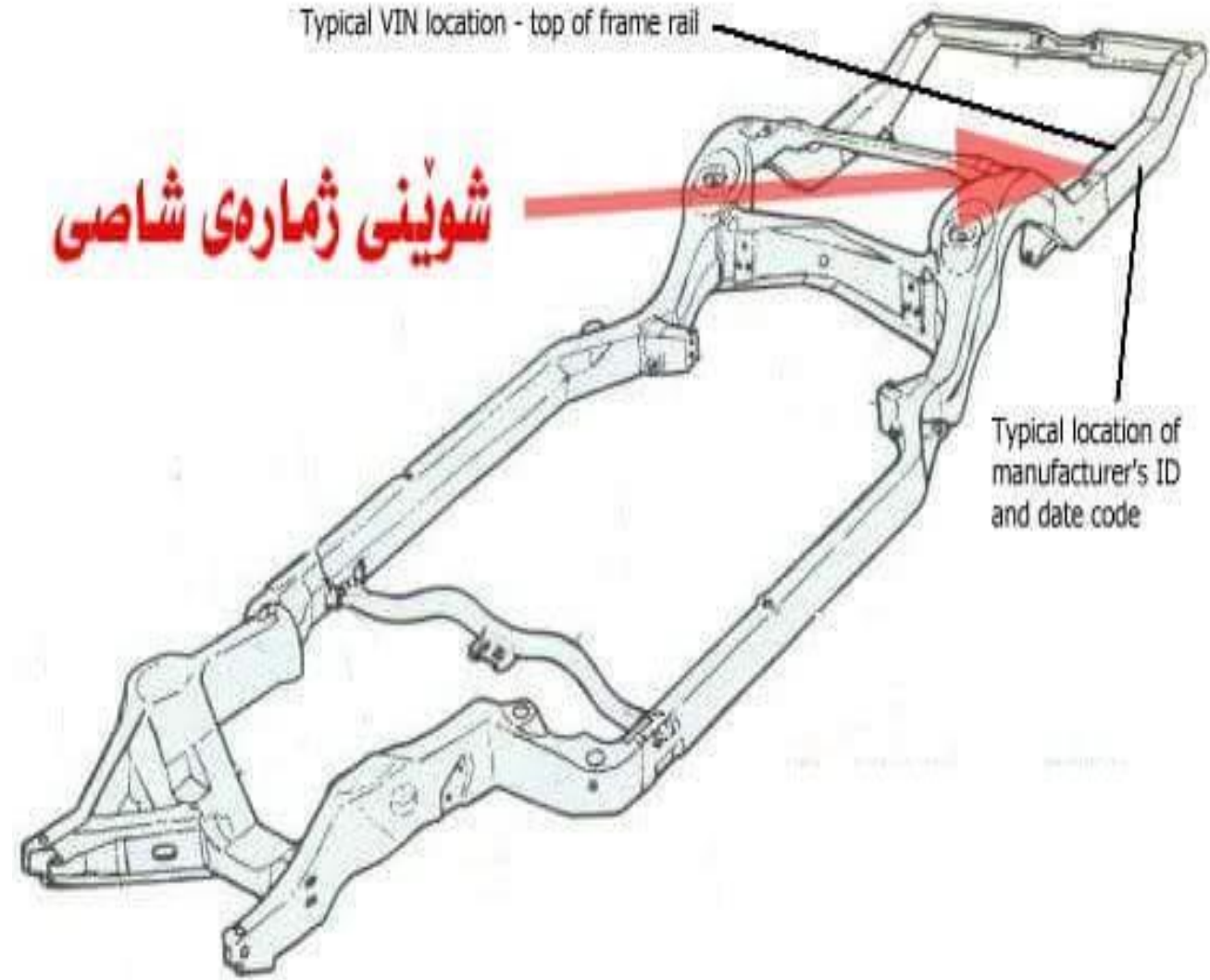
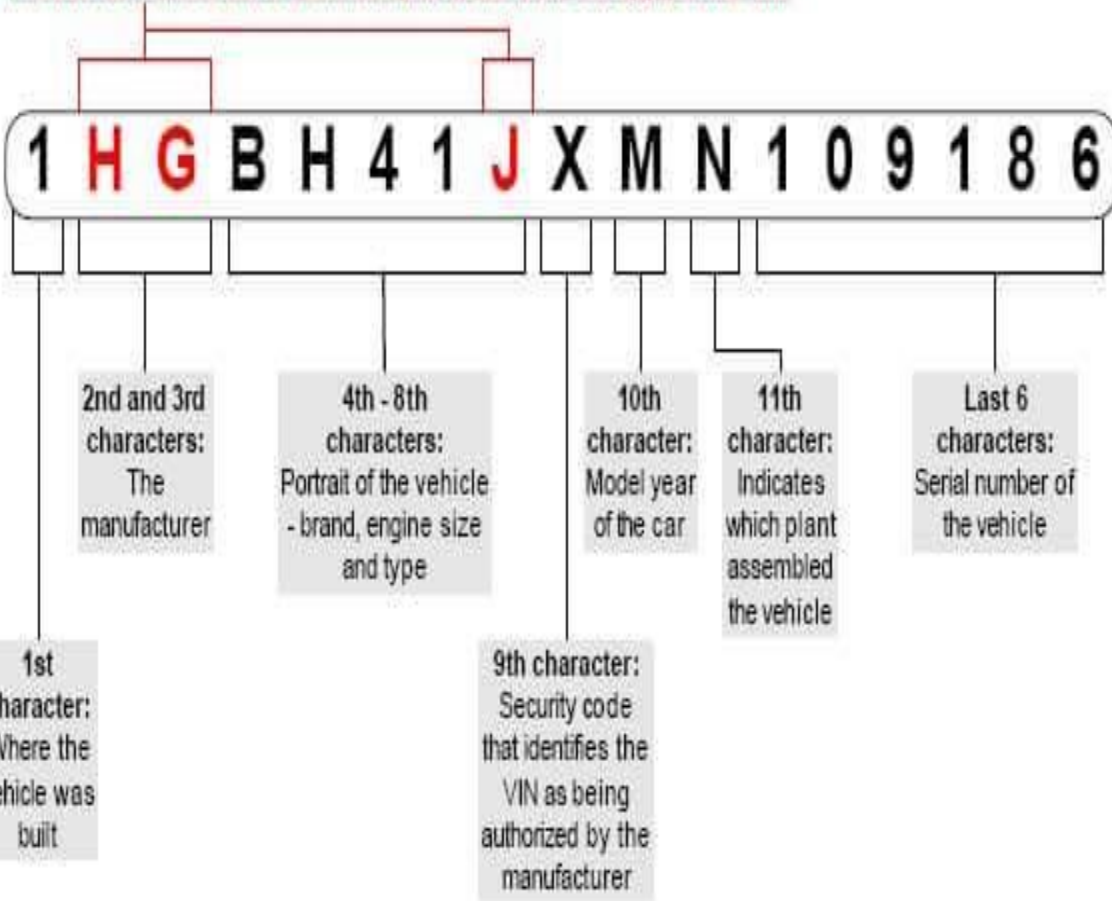





MOST COMMON LOCATION

Driver Side Interior Dash
1969 and newer cars will have the VIN on the drivers side dash viewable through the windshield.

- **Additional Possibilities**
Trunk (under spare)
Driver Door Jam (open door)
Back Wheel Well

Where is your VIN?

Here are some common suggestions, but not the only places that the VIN may appear. Consult your dealership or the vehicle manufacturer if you have problems locating your VIN.

Sample Vehicle Shown



Front of Engine Block
Raise hood and look at front of engine.

Stamped on Front End of Frame
You can see it by looking down between your front carb and your windshield washer unit. Most likely older cars.

Flexible fuel vehicles can be identified by the 2nd, 3rd and 8th digits of the VIN

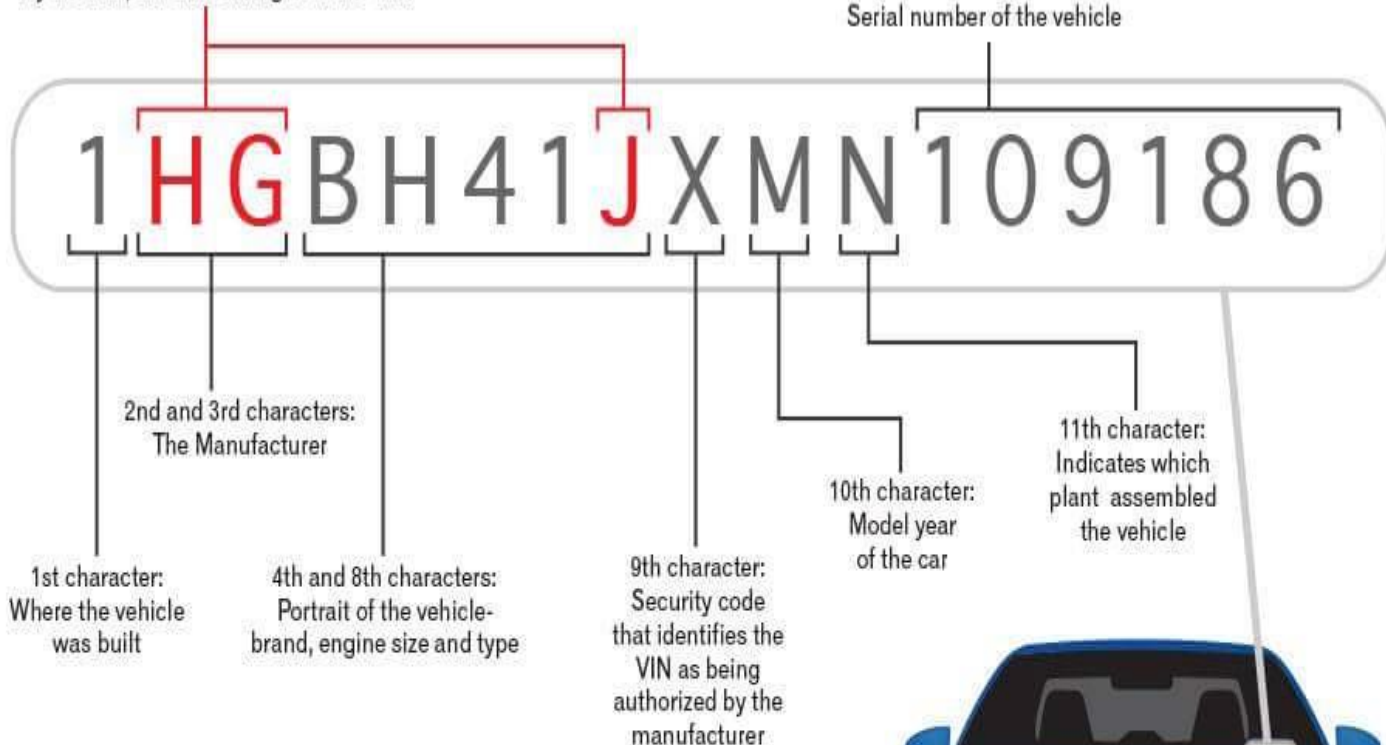

چوار جوڙهي پستوني بزوينهري ئوتومبيل

هه ميسه دوان له سهره وه و دوانه كهى تر له خواره وهن
هه ميسه دوانى ناوه راست به يه كه وه و دوانى هم لاو نه ولاش پي كه وه
هه ميسه (يهك و چوار) و (دوو و سى) پي كه وهن له سهره وه يان خواره وه

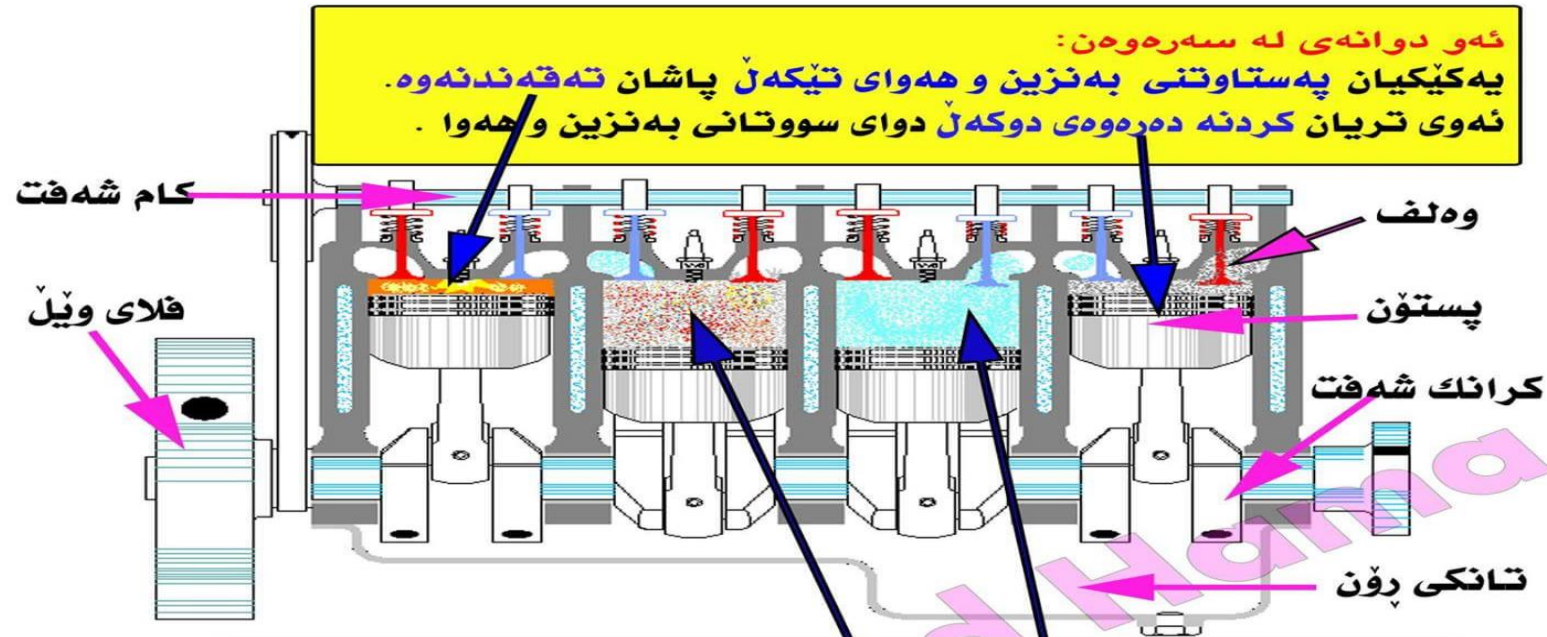

هه دوانه ي له خواره وهن:
يه كيكيان به نزين و هه واى تي كه ل تنى ده چيت.
نه وى تريان په ستان به ره و خواره وه له نه نجامى سووتان به نزين و هه وا .

واتا هه ميسه يهك پستون هيز دروست دهكات

ده بيت هر چوار پستونه كه ته قينه وهى تيا دا روو بدات به لام به نوره هر چاره و يه كيكيان.
دواى هر ته قينه وه يه كيش دو كه ل دروست ده بيت دواتریش دو كه ل دهكريته دهره وه
دواتر به نزين و هه واى تازه ده چيته وه ناوى و پاشان په ستاوتنى هه واو و به نزينه كه
ته قينه وه يه كهى تر و دو باره بوونه وه كرداره كان.





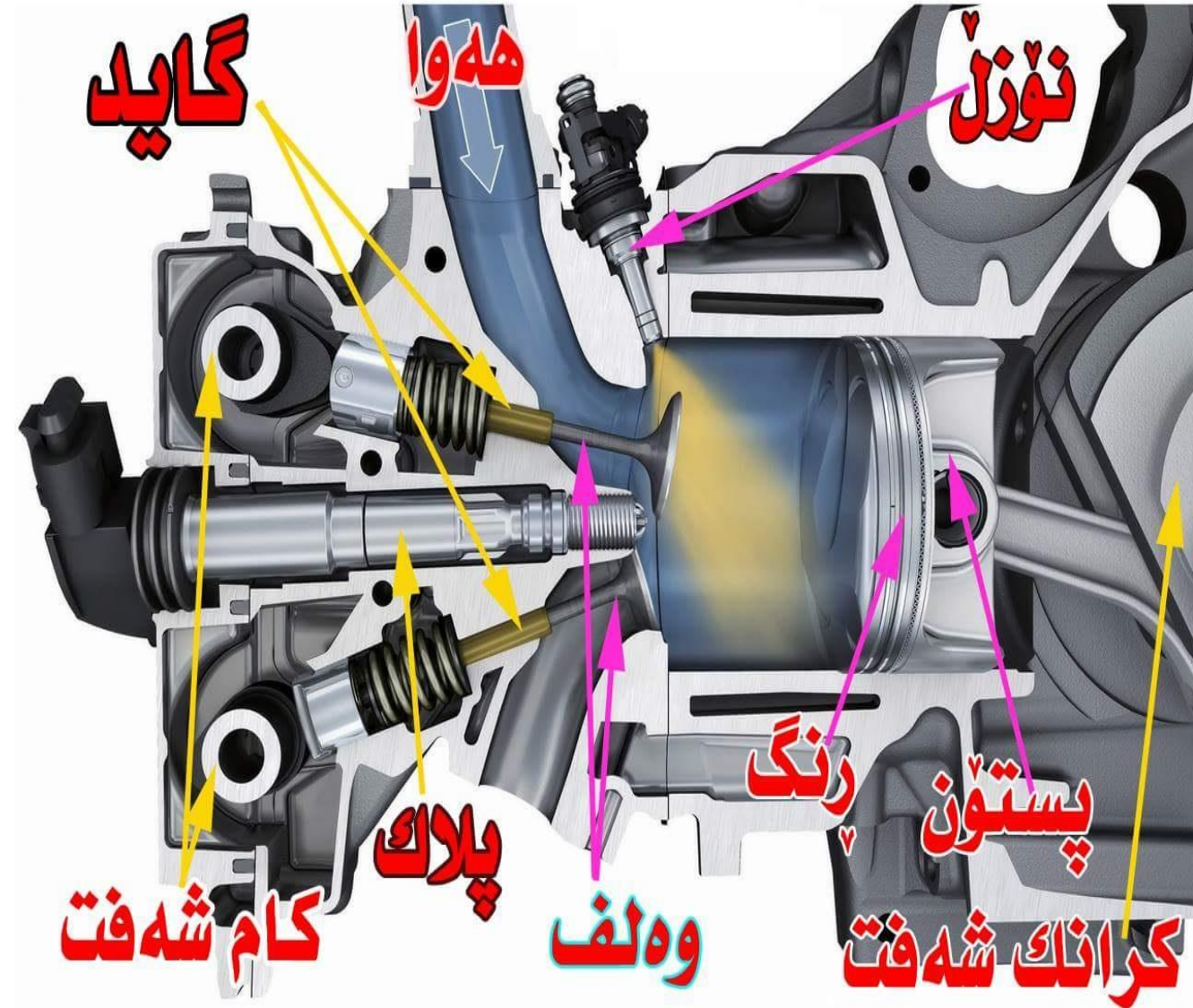

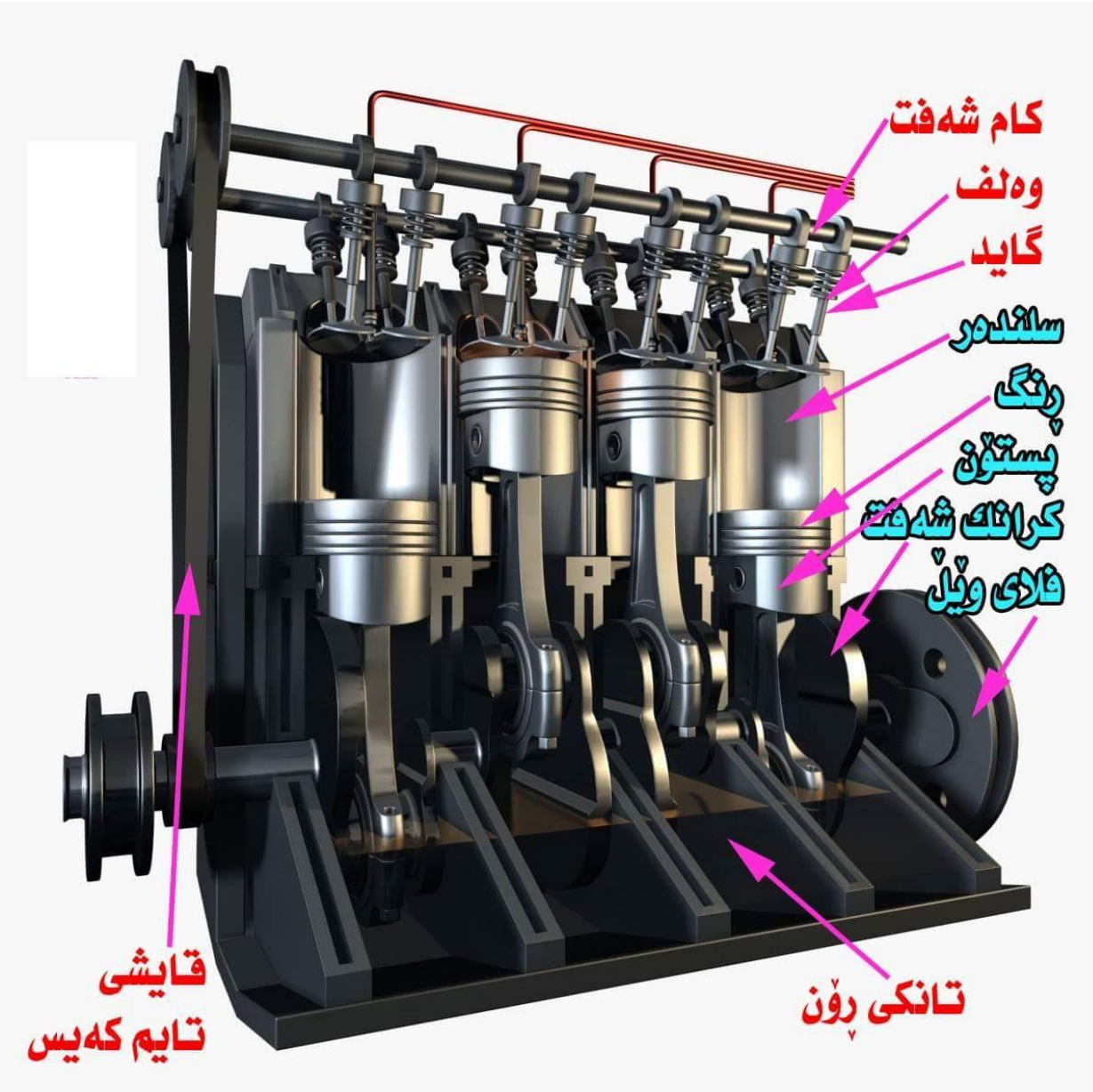

دوو جور بوخار ههيه....

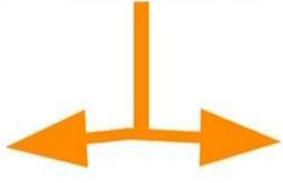

بوخارى ناسايى

نهم بوخاره بههوى

تيكهل بوونى دوكهلى ناو

پستونهكان له گهل كهيسى

رؤنهكهوه دهبيت

واتا بههوى شكان يان زهعيف

بوونى رنگهوه پهيدا دهبيت

تهنها لهو ئوتومبيلانه كه

كيشه رنڭ و پستونيان ههيه

بوخارى ناسايى

نهم بوخاره بههوى

گهرم بوونى رؤنى مه كينه وه

پهيدا دهبيت

ههر رؤنيك زور زور گهرم

بكريت نهوا دوكه ليك پهيدا

دهكات

له هه موو ئوتومبيليك بوونى

ههيه

بوخارى ناسايى

هه موو ئوتومبيليك ههيه تى ته نانه ت ئوتومبيلى سفرىش

بوخارى رؤنه كه له م صؤندهيه وه

ديته دهره وه

كاتيك رؤن گهرم بيت

دهبيته دوكه ل و بوخار

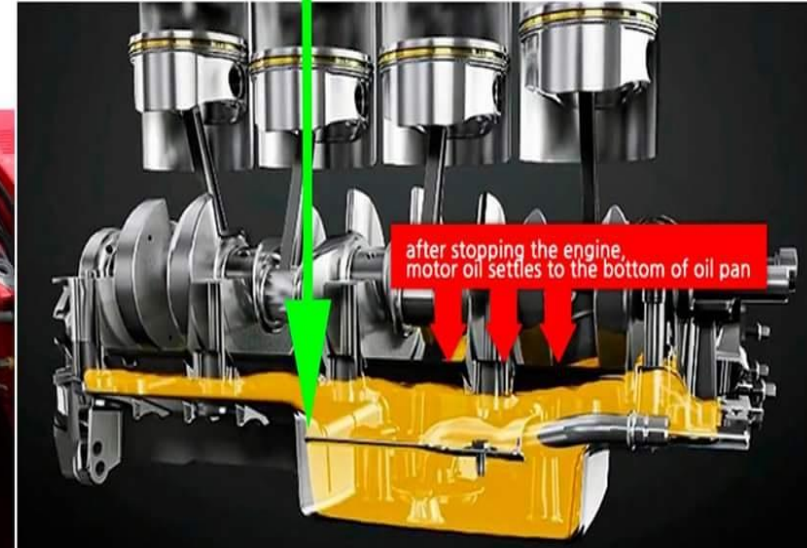

بوخاری نائاسایی

تهنها ئه و ئوتۆمبیلانهی که رنگیان شکاوه یان زهعیف بووه
یان کیشهی پستونیان ههیه

دوکه ئی ناو پستۆنهکان دهچیته ناو
که یسی رۆنه که وه

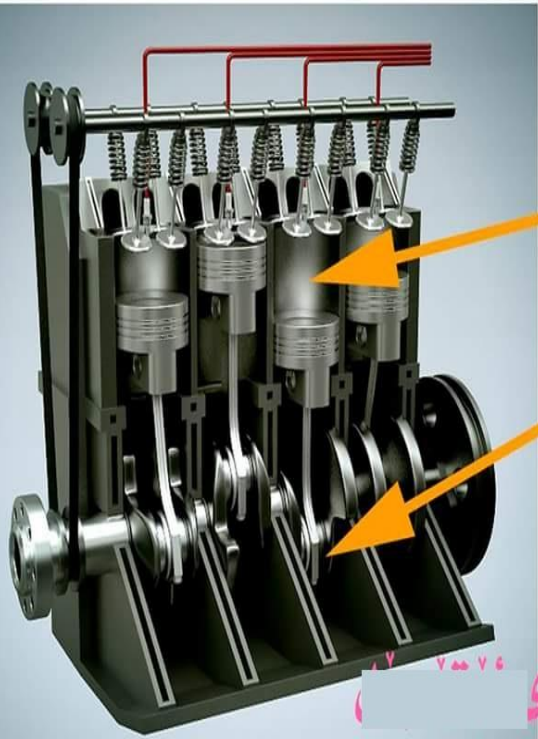

ناسینهوهی بوخاری نا ئاسایی

- دوکه له کهی زیاتره و به چاو ههستی پی دهکریت.
- دوکه ئیکی خنکینه ره چونکه به نرینه سووتاو هه که یه.
- چاو دهکرینیته وه و چاو ناو دهکات.
- زۆر جار دیته ناو ئوتۆمبیله که وه و ههستی پی دهکریت
به هوی زۆر دوکه له که و خنکینه ریه کهی و تیزیه کهی.

به چاو دیاره دیته ناوه وه فرمیسک و کرانه وه کوکه



ناسينهوهى بوخارى ئاسايى

- خنكىنەر نيه. له هه موو ئۆتۆمبيليك بوونى هه يه
- هيچ ههستى پى ناكريت.
- بۆنهكهى وهك رۆنى سوتاوه.
- دوكه لهكهى زۆر كه مه.
- چاو ناكزينيته وه و فرميسك ناكات.
- نايه ته ناو ئۆتۆمبيله كه له بهرئوهى زۆر كه مه

بوخار چيه؟

بريتيه له هاتنه دهرهوهى دوكل له بهشى سهرهوهى مه كينه
ئه گهر قه پاغى رۆنه كه بگهينه وه ئه وا دوكل ئيكى كه م بهدى دهكرت



هه موو مه كينه يه كيش
دهرچه يهك له سهره وه
كه صۆنده يه كى پيوه يه
بۆ هاتنه دهره وه بوخار

زیانه گانی بوخار

کیش

- کهم بوونی کیشی ئوتومبیل :
له بهر نهوهی به شیک له پهستان کهم ده بیته وه
به هوئی دزه کردنی دوکهل.

رؤن

- پیس بوونی زووبه زووی رؤنی مه کینه :
له بهر نهوهی دوکهل که دیته خواره وه بو ناو که یسی رؤنه که
پاشان تیکهل ده بیته له گهل رؤن و پیسی وره شی ده کات.

گهرمی

- گهرم بوونی مه کینه :
نه وه دوکهل له پله یه کی گهرمی زوری هیه ده بیته هوئی بهرز کردنه وه
پله ی گهرمی مه کینه که

دزه کردنی دوکهل و دروست بوونی بوخار



کاتیك به نرین و ههوا
ده سوئین له ناو سلندر

ئاگر و دوکهل په ستانیک دروست ده کهن
پال به پستونه وه ده نین بو خواره وه

به شیک له وه دوکهل له دزه ده کهن
بو خواره وه بو ناو تانکی رؤن

پاشان له ویشه وه بهرز ده بیته وه بو سه ره وه

هوکاري دروست بوونی بوخار؟

نه گهر رنگ زه عیف بیت یان بشکیت
یان نه گهر پستون کونی تیکه ویت یان بشکیت

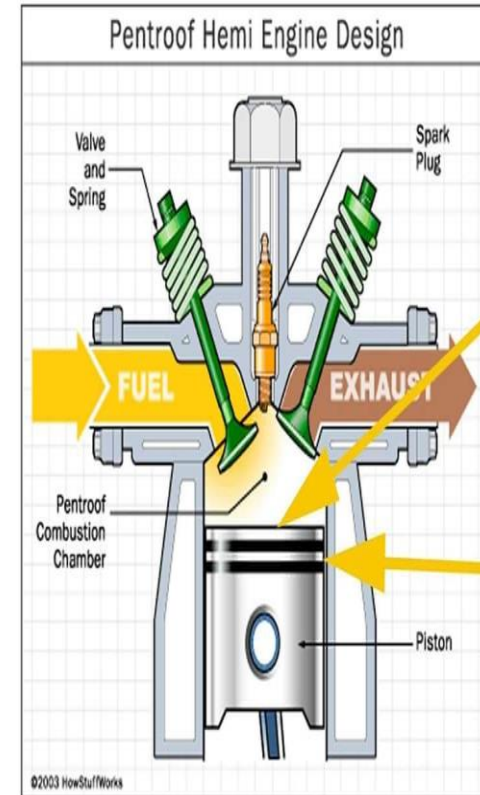

پستون

رنگ

دوو جور قايىش له مه كينه به ستراره قايىشى تايم كه يس و قايىشى دينه مو + كو مپري سهر (تبريد)



قايىشى تايم كه يس

- گرنج گرنجى ستونى

- به ستراره به (كام شفت + كرانك شفت

په مپى ناو + په مپى سوكان

دوو خلو كه ي ساده كه ناوده برت به پولى)

- زور كات به كه قهرىك دا پو شراوه

بو پاراستنى له پچران

قايىشى دينه مو + كو مپري سهر

* گرنج گرنجى ناسوى

* به ستراره به دينه مو و كو مپري سهر AC

* بپچريت كيشه دروست ناكات

تېيىنى

ههردوو قايىشه كه به ستراره به كرانك شفت



نه گهر پولى شل بيت

نه گهر قايىش تهر بيت

زيكه زيك له كاتى ...

هه لكردى تهر بريد ..

ئيشپيكردى به يان يان

ئيشى پولى :

پولى (خلو كه) دانراوه بو

تووندكردن و قايم كردنى قايىش

نه گهر قايىش شل بيت نهوا تووشى خليسكان ده بيت له كاتى خولانه وه

به مهش زيكه زيكيك ده كات بو ماوه يه كى كه م

پولی کرانک شهفت

پیکهاتووه له دوو پولی

پولی دیوی ناوهوه:

**که قایشی تایم که یس
دهسورینیت.**

پولی دیوی دهرهوه:

که قایشی کومپریسه ری ههوا

و دینه مو دهسورینیت

**کومپریسه ری AC
کرانک شهفت**

کام شهفت

په مپی ناو

کرانک شهفت

پولی (خالوکه)

کومپریسه ری



قایشی تایمر که یس

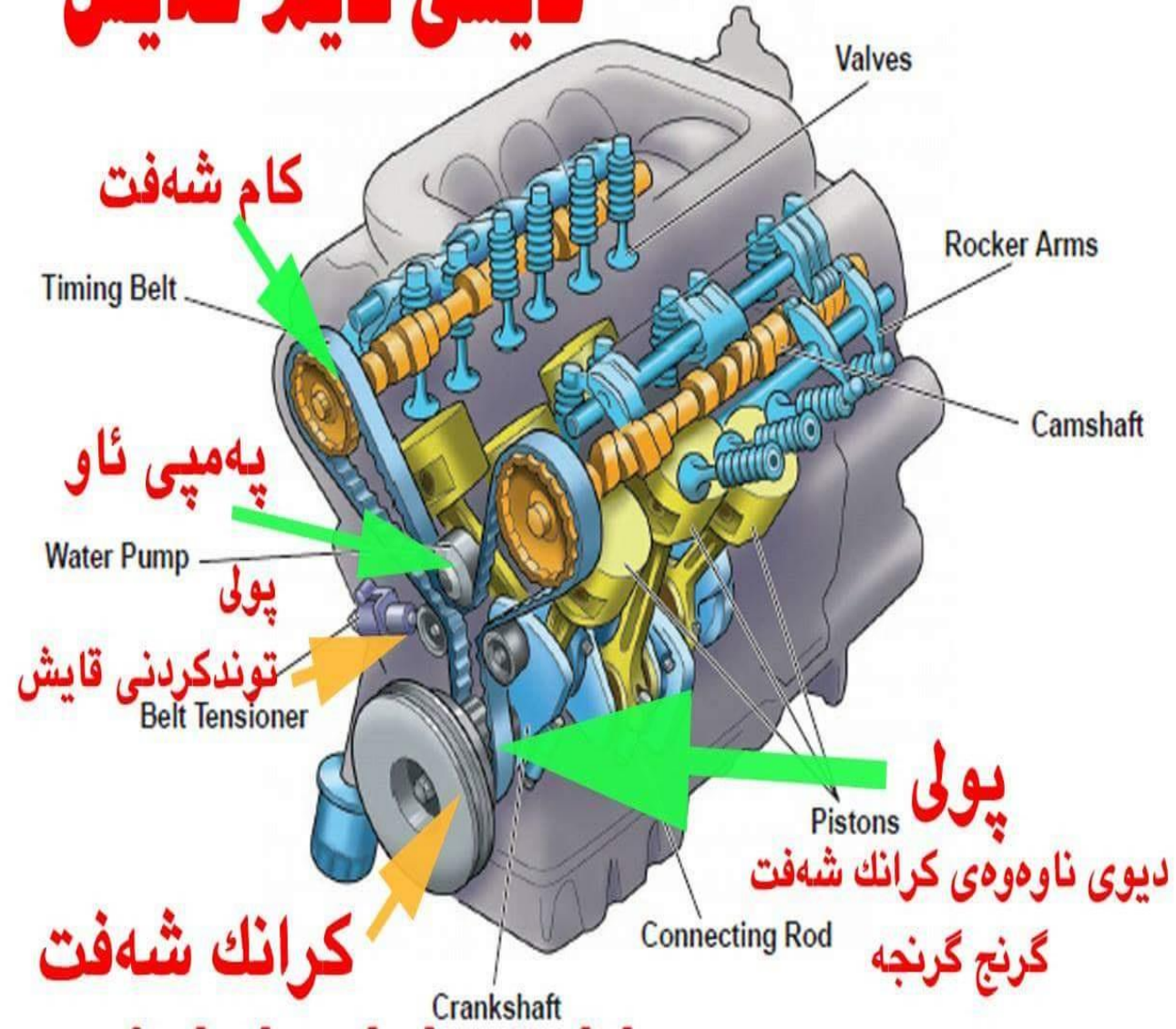

قایشی دینه مو و کومپریسهر و په مپی سوکان



قایشی تایم که‌یس

کاتی گۆرینی قایشی تایم که‌یس:



وا باشتره
له‌گه‌ل
قایشی تایم
که‌یس
پولیه‌کان و
په‌مپی
ناویش بگۆری



پیویسته
دوای
60000
شه‌ست
هه‌زار
کیلومه‌تر
بگۆردریت

لهرزینی ئۆتۆمبیل؟



زیاتر له ھۆكاریك ھهیه بۆ لهرزینی ئۆتۆمبیل

● كهمبوونی پۆنی مهكینه یان جوۆری پۆن لهروی شلی یان خهست: كهمی پۆن دهبیتهھۆی زیادبوونی لیكخشاندن و دواتر لهرزین و گهرم بوون

● ھهله بهستنی وایهری سههر پلاكهكان :

دهبیٹ بهم شیوهیه بیٹ 1-4 2-3

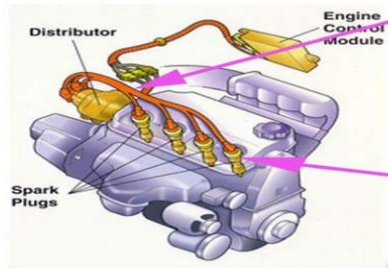

● ئیش نهکردنی یهكك له پلاكهكان:

دهتوانیت بهم شیوهیهی خوارهوه تیستی بکهی

ئۆتۆمبیلهكەت ئیش پئ بکه

ھهر جاره و یهكك له سههری پلاكهكان ئی بکهرهوه

ئهگهر ...

لهرزینهكه زیادی كرد ئهوا ئهه پلاكه بی عهیبه و ئیش دهكات

ئهگهر ...

لهرزینهكه زیادی نهكرد ئهوا ئهه پلاكه ئیش ناكات

● ئیش نهکردنی یهكك له نۆزلهكان:

بهههمان شیوهی تیستی پلاكه:

ئۆتۆمبیلهكەت ئیش پئ بکه

ھهر جاره و یهكك له سههری نۆزلهكان ئی بکهرهوه

ئهگهر ...

لهرزینهكه زیادی كرد ئهوا ئهه نۆزله بی عهیبه و ئیش دهكات

ئهگهر ...

لهرزینهكه زیادی نهكرد ئهوا ئهه نۆزله ئیش ناكات

● ھهله بهستنی قایشی تایم كهیس:



● زهعیفی كارهبای پاتری یان دینهموؤ:

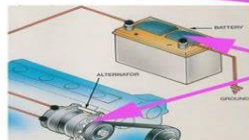





POWERFLEX
USA
Feel the Difference

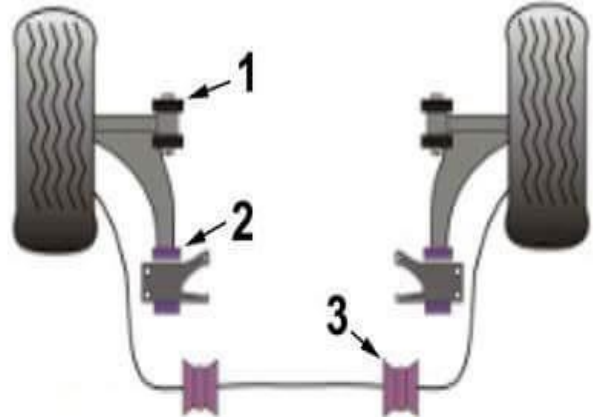

شویینی لاسٹیک و بووش

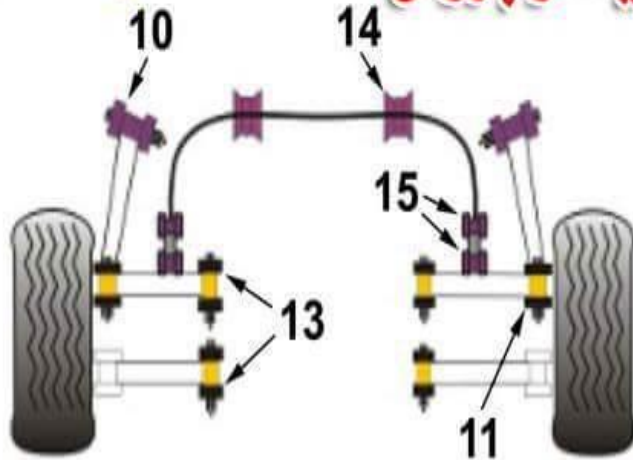

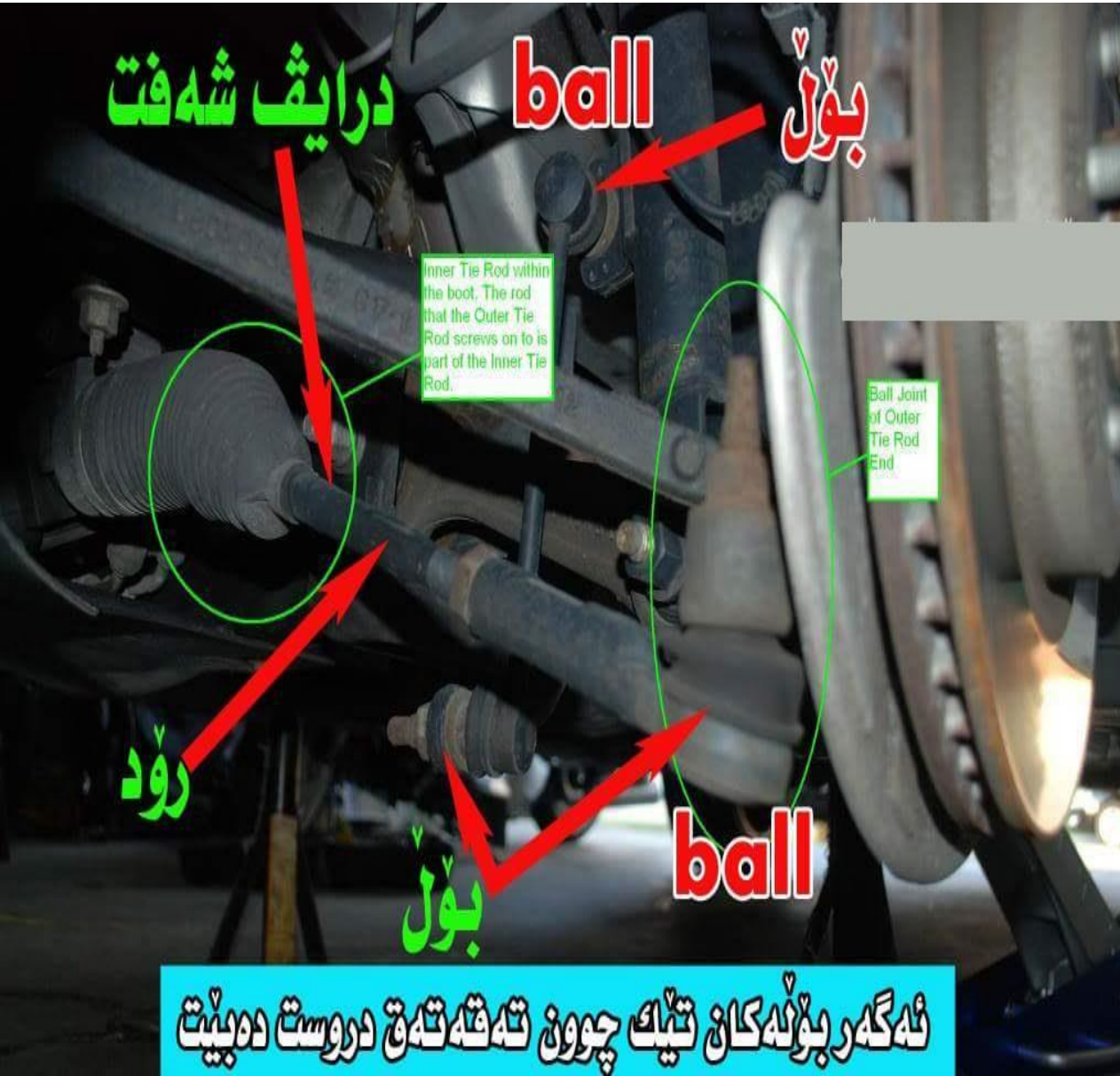

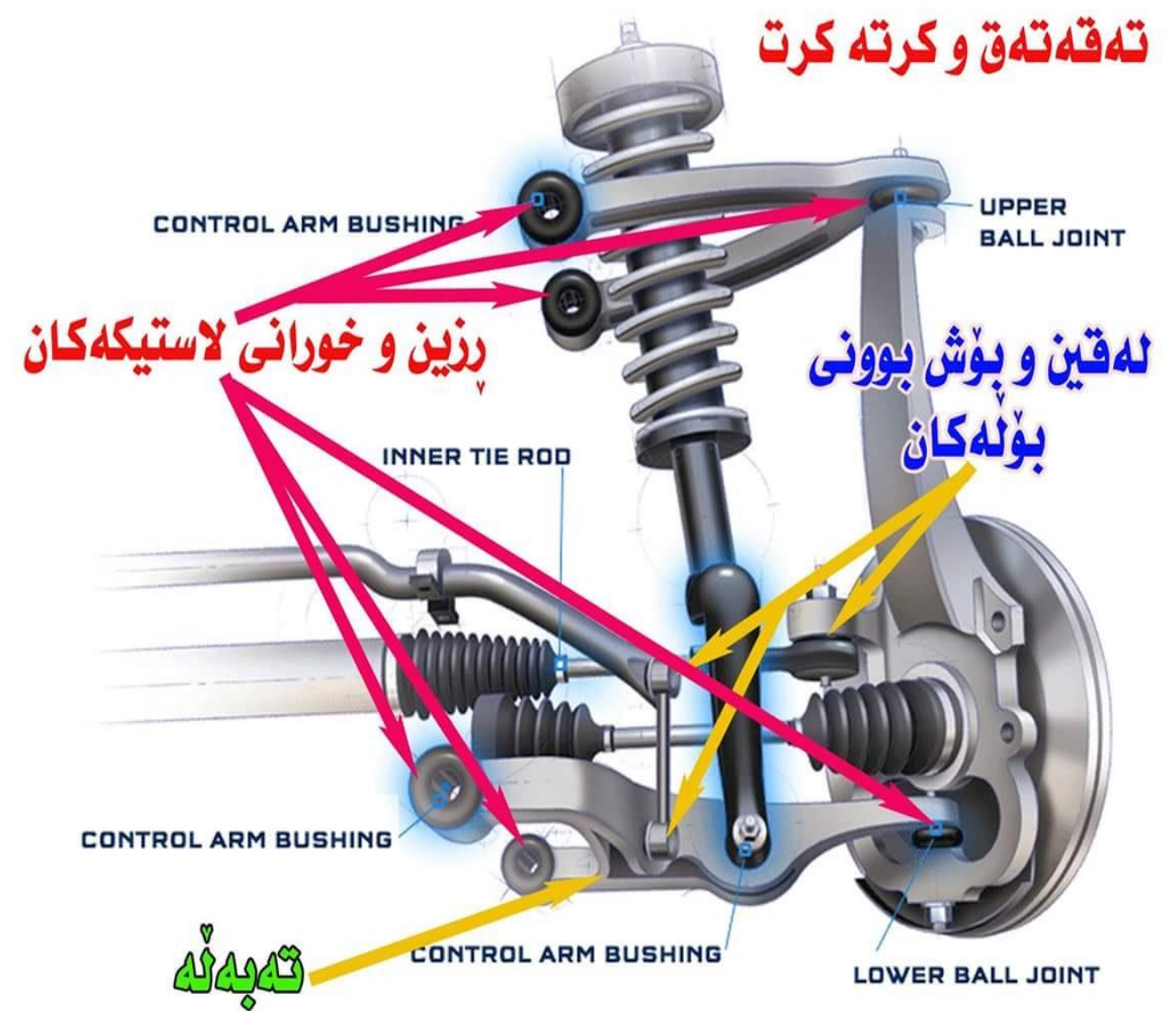



سوری کاره بایی پانکھی رادیه تهر (چونیه تی کارکردنی)

یه که م : کاتیئک ناوی مه کینه زور گهرم ده بیئت
حاسه ی گهرمی ده بیئت گه یه نهر کاره با ده نی ریت بو که تاوت (ریله ی)







دوکهلی رهش



دوکهلی سپی head gasket failure types

نهگه کاسکیت خراب بیت یان که لینی تی بکه ویت نهوا ناو ده چیتته ناو
سلن ده ر و پاشان تیکه ل بوونی له که ل به نزیی و ههوا

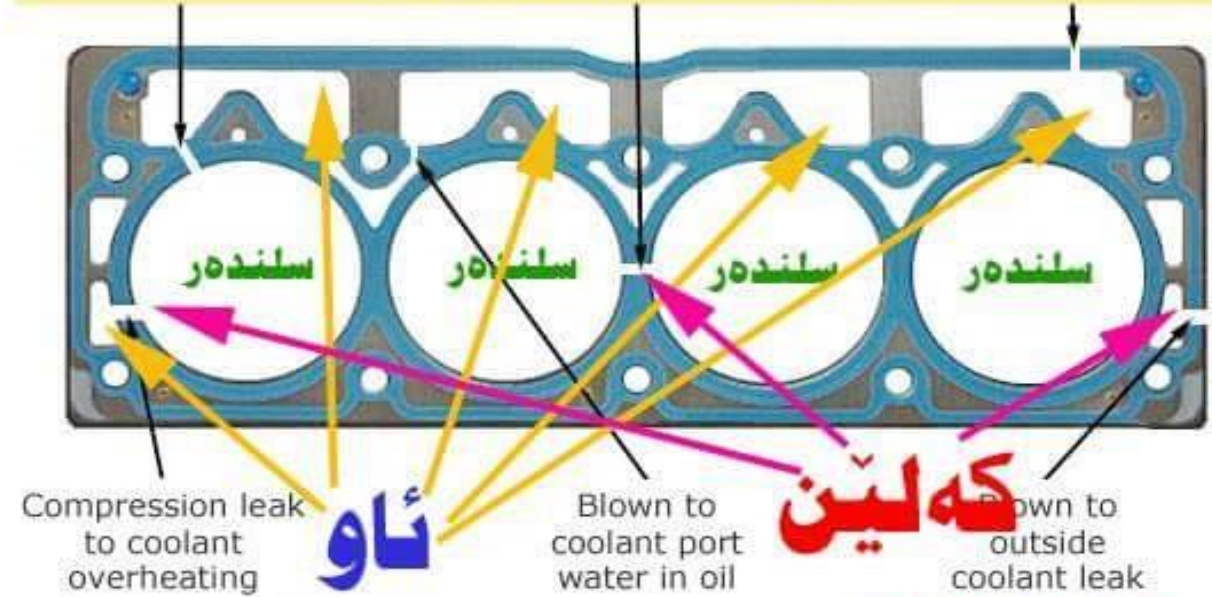

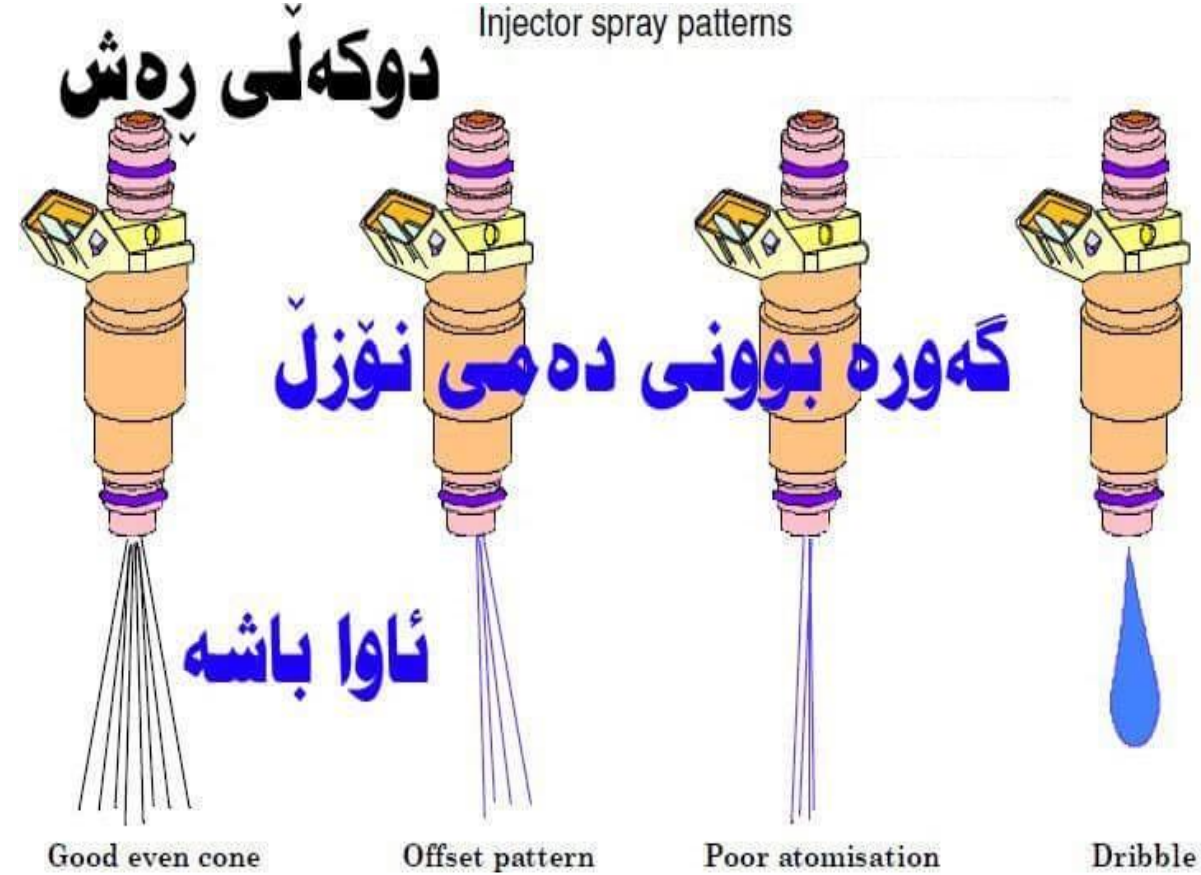
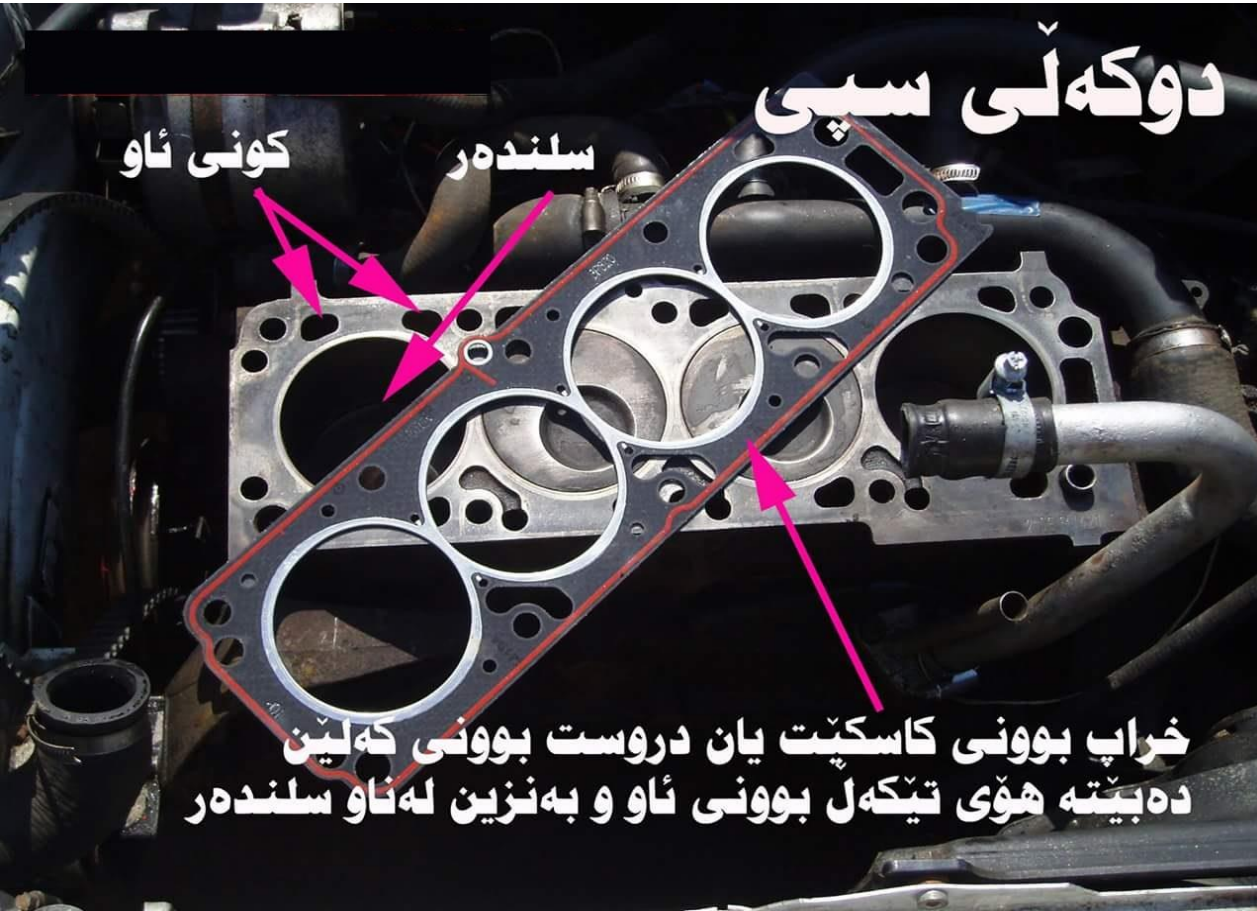

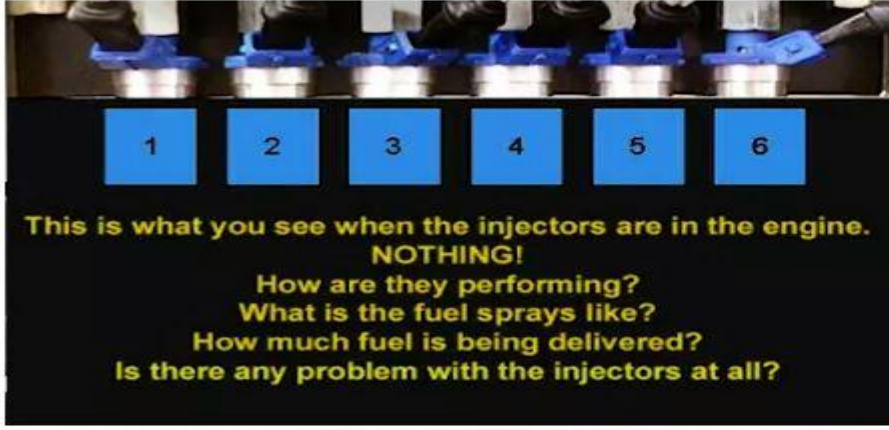



هۆكاری دوكهلی سپی و رهش و شین ؟

SMOKE FROM YOUR CAR'S TAILPIPE OR EXHAUST

BLUE SMOKE	BLACK SMOKE	WHITE SMOKE
Your Engine is Burning Oil	Your Engine Fuel Mixture is Too Rich	Coolant Leakage into Combustion Chambers
		
شین	رهش	سپی
رۆن تیکهلی بهنزین دهییت	بهنزین زیاد له پیوست دسووتیت	ناو تیکهلی بهنزین دهییت

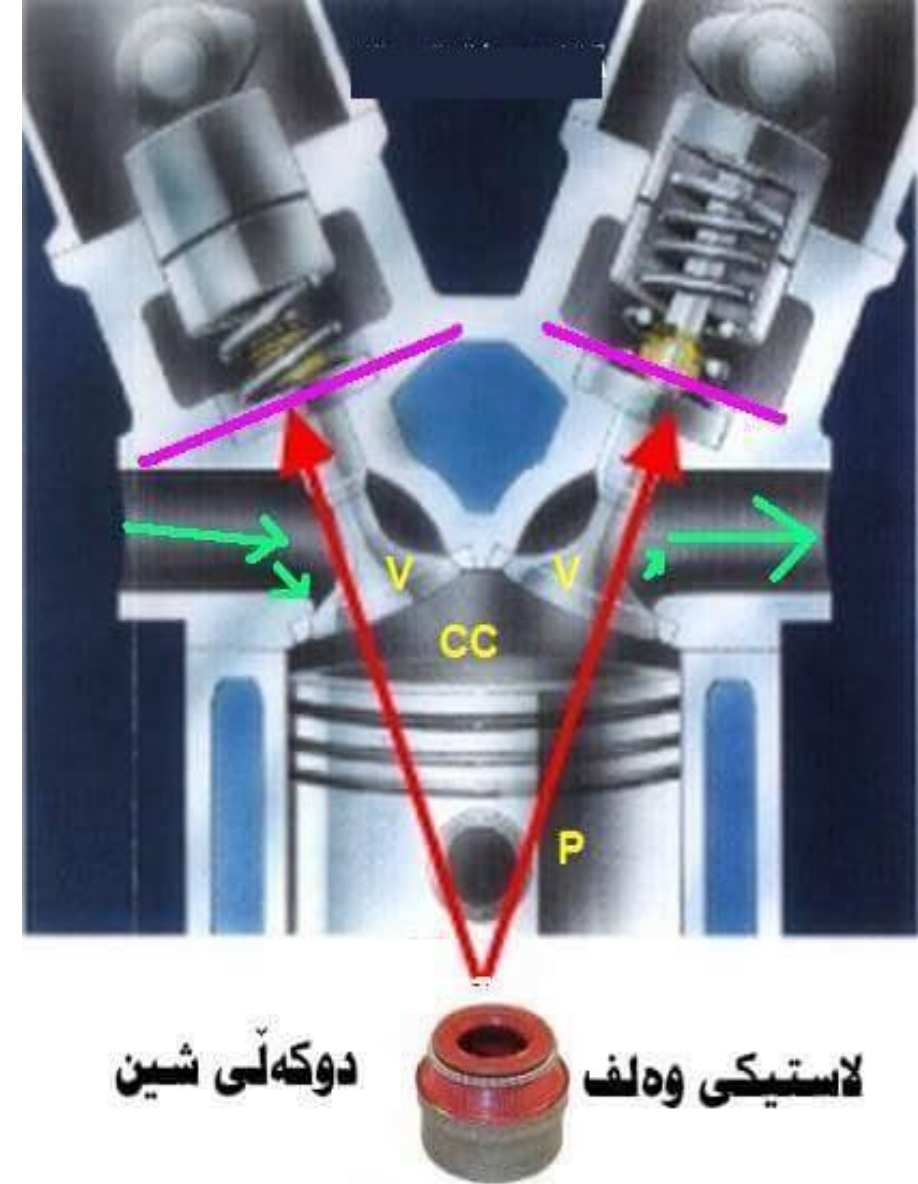

هۆكاری بهرزبوونهوهی پلهی گهرمی مهكینه (حه ماوه)
چوارهم: وهستانی پانكهی رادیاتهر
سوری كارهبایی پانكه



هۆكاری بهرزبوونهوهی پلهی گهرمی مهكینه (حه ماوه)
سییهم: قه پانی ده بولهی ئاو:

هه موو قه پانیکی ده بولهی ئاری نۆتۆمبیل دهرچه یهکی تیایه که به سپرنگ داخراوه
ئهو سپرنگه دانراوه بۆ پاراستنی ده بوله و سوونده و جاین کاتیک حه ماوه زۆر بهرز بیت
له کاتی حه ماوهی بهرز ئهم سپرنگه دهرکێته ره و ههلم و بوخار دیته دهره ره
یه کهم: نیکچوونی سپرنگ و هاتنه دهره وهی بوخار و هالوو به بهر ده وای
ده بیته هوی که مبوونه وهی ئاوی رادیاتهر پاشان گهرم بوونی مه کینه.
دووهم: دانه خستنی قه پاغه که به باشی که ده بیته هوی دزه کردنی هه ئمی ئاو.



هۆكاری بهرزبوونهوهی پلهی گهرمی مهكینه (حه ماوه)
پینجهم: بوونی کون و ته قیوی له جاین و سووندهی ئاو:



له چ کاتیک په ستانی ناو تانکیه که کم ده بیت؟ وه کام صمام ده کرتیته وه؟

پیکهاته ی سیستمی هالوو و کاری هه ریه که یان: **EVAP System**

له چ کاتیک په ستانی ناو تانکیه که زیاد ده بیت؟ وه کام صمام ده کرتیته وه؟

له کاتی سهر ف بوونی به نریندا په ستانی ناو تانکیه که کم ده کات

له وهرزی گهرما به نرینی ناو تانکیه که هالوو دروست ده کات و به مهش په ستانی ناو تانکیه که زیاد ده کات ههروه ها له کاتی تیکردنی به نرینیشدا په ستانی ناو تانکیه که زیاد ده کات

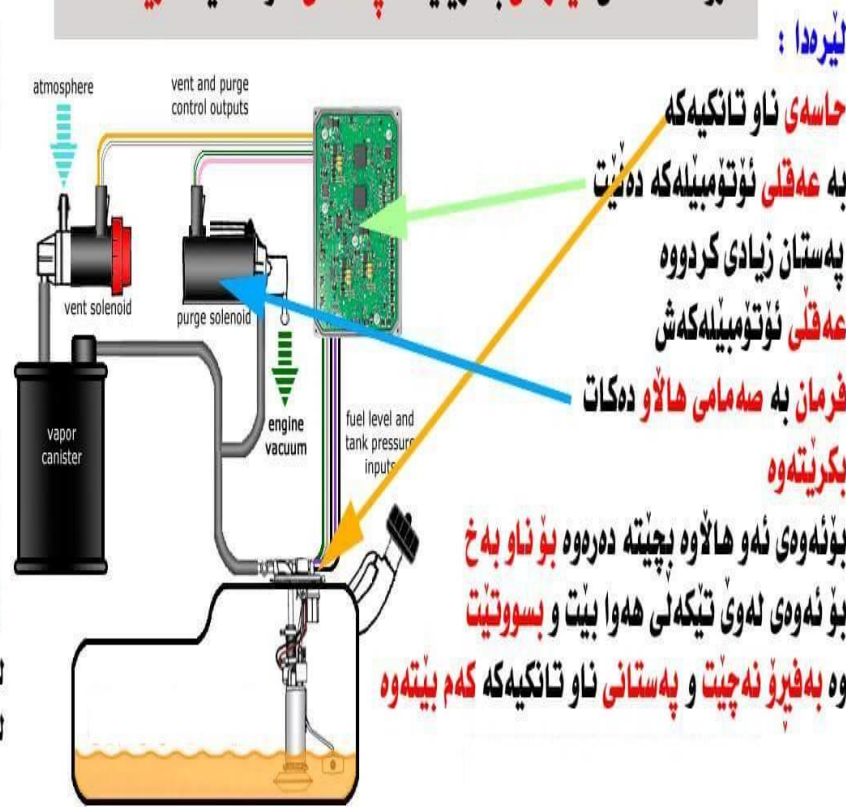
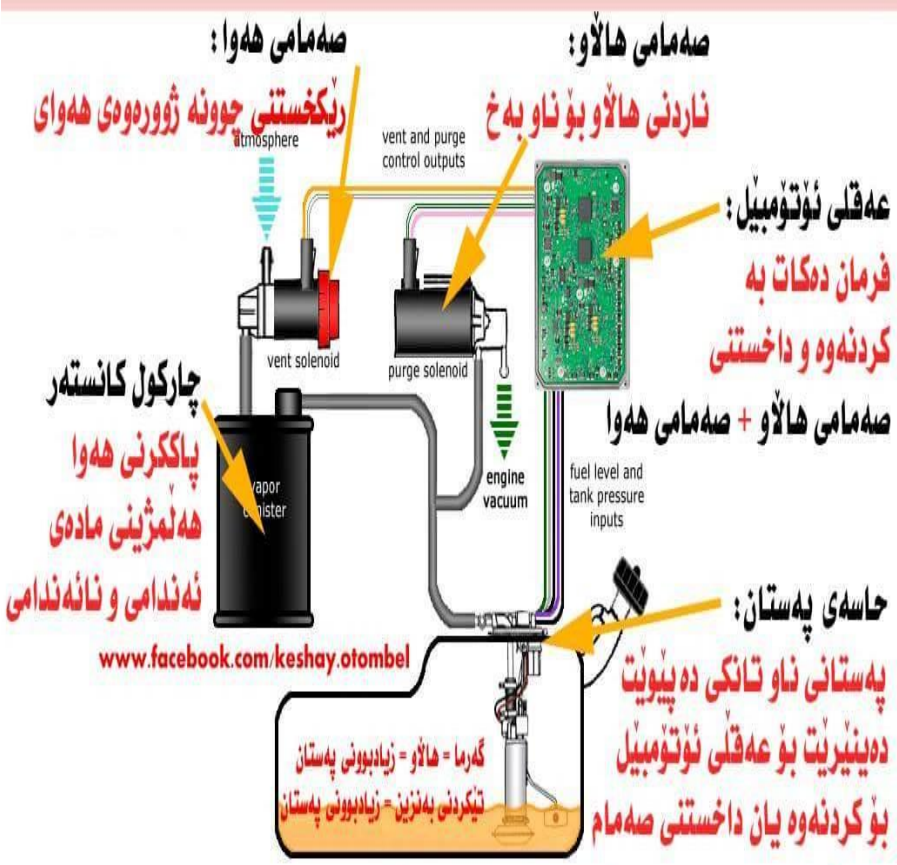
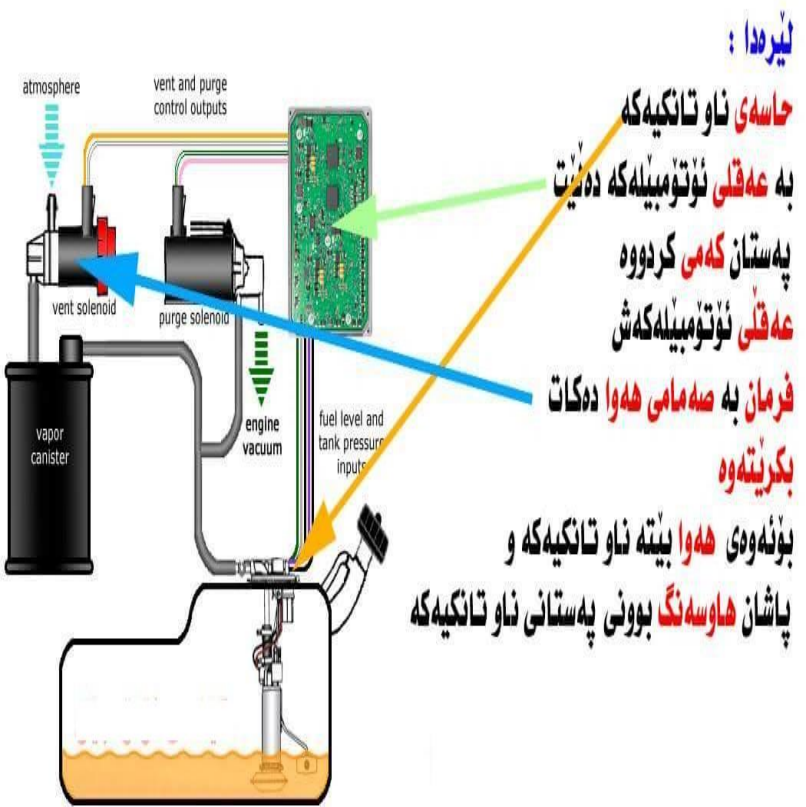

له وهرزی گهرما به نرینی ناو تانکیه که هالوو دروست ده کات و به مهش په ستانی ناو تانکیه که زیاد ده کات ههروه ها له کاتی تیکردنی به نرینیشدا په ستانی ناو تانکیه که زیاد ده کات به لام له کاتی کم بوونی به نرینی ناو تانکی په ستان کم ده بیتته وه

نه گهر سیستمی هالاو کیشهی تی بکهویت چی روو دهدات؟

چاره سه رکردنی چارکول کانستره

نه گهر سیستمی هالاو کیشهی تی بکهویت چی روو دهدات؟

کار ده کاته سر کهم بوونه وهی هیزی فیول په مپ

کار ده کاته سر کهم بوونه وهی هیزی فیول په مپ

چونکه له کاتی نیش کردنی ئوتومبیل به نرین سهرف ده بیت

چونکه له کاتی نیش کردنی ئوتومبیل به نرین سهرف ده بیت

پیوسته ههوا بیته ناو تانکیه که بو هاوسه نگ بوونی په ستان

پیوسته ههوا بیته ناو تانکیه که بو هاوسه نگ بوونی په ستان

واتا ده بیت صه مامی ههوا بکریته وه

واتا ده بیت صه مامی ههوا بکریته وه

نه گهر ههوا نه یه ته ناو تانکیه که نهوا :

نه گهر ههوا نه یه ته ناو تانکیه که نهوا :

فیول په مپ هیزی ناردنی به نرینی کهم ده بیته وه

فیول په مپ هیزی ناردنی به نرینی کهم ده بیته وه

له زوربهی ئوتومبیله نویه کان

له زوربهی ئوتومبیله نویه کان

گلۆپ هه ل ده بیت

گلۆپ هه ل ده بیت

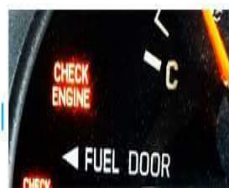
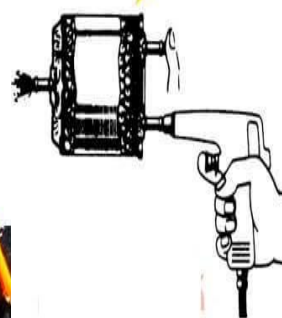
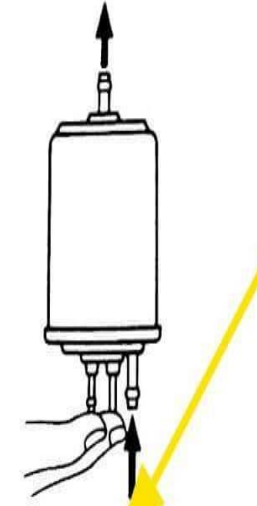

- یان به ههوا ی به هیز پاک بکریته وه.
- یان کاربون و فلتیری تازهی تی بکریته وه.
- یان دانه یه کی نوی ی بو بگردیت.

رېځھری په ستانی بہ نرین به په ستانی زور دھ کریتھ وه

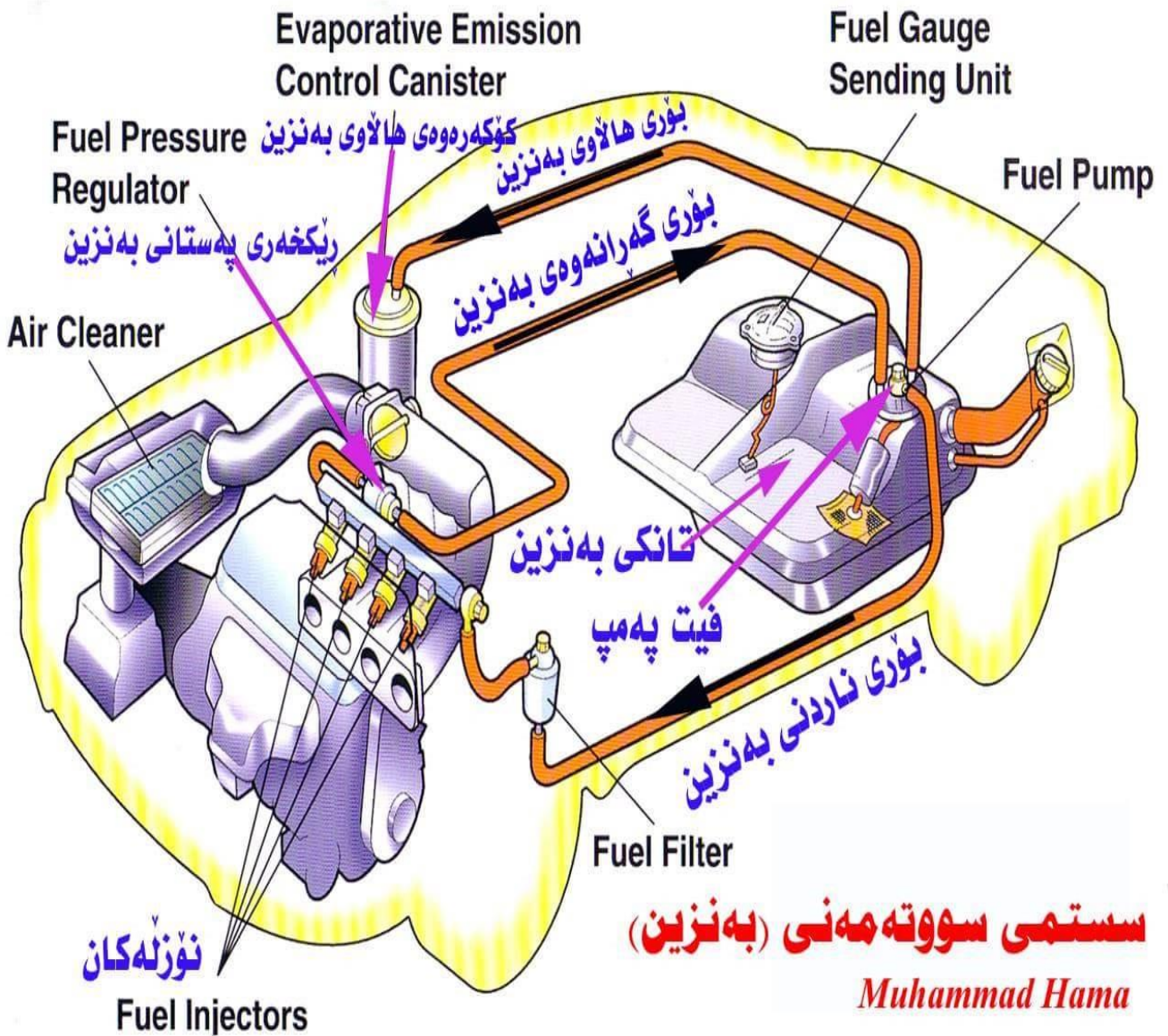
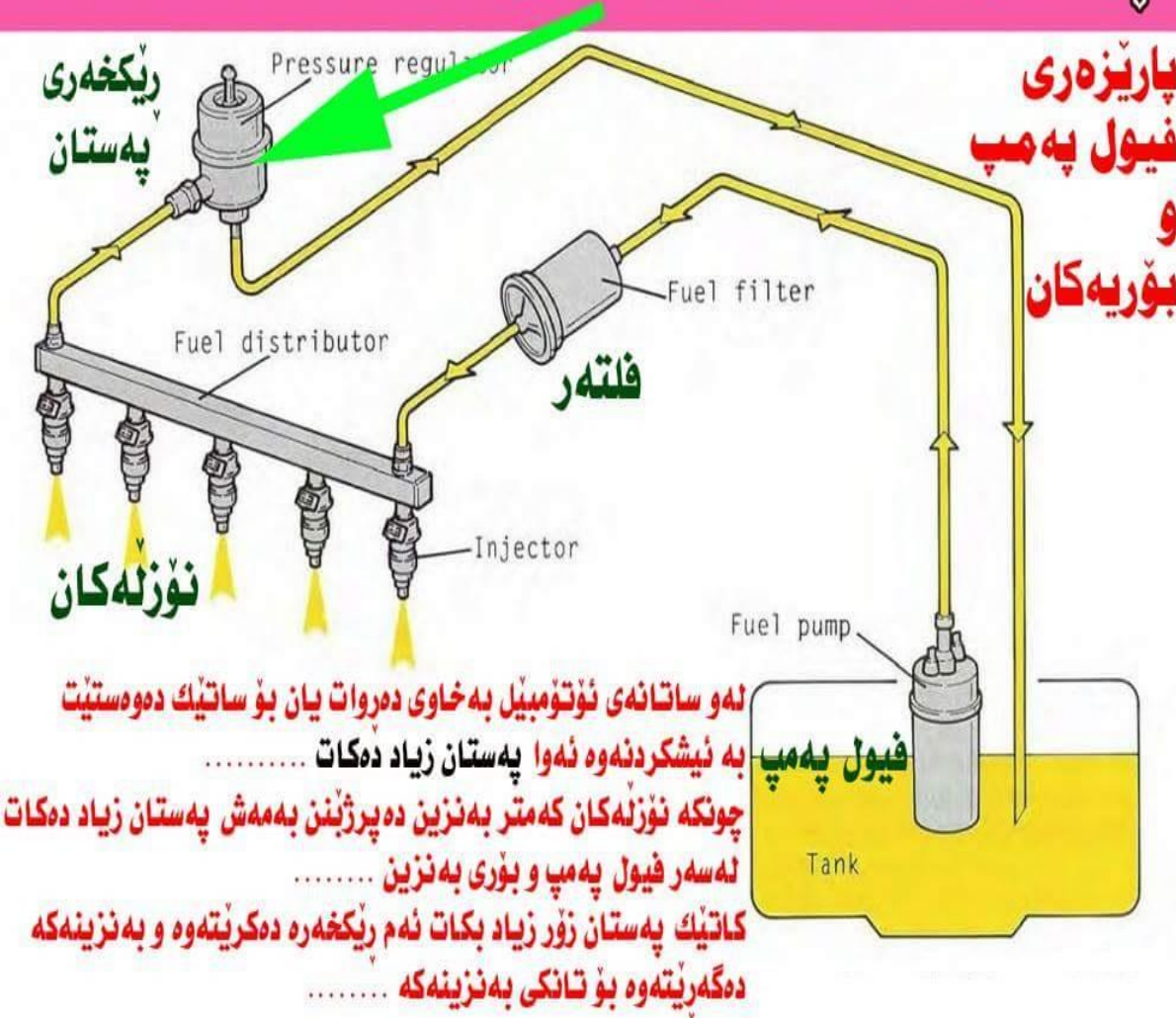

**CHECK ENGINE
SERVICE ENGINE SOON**

70% ھۆكاری

لە ئۆتۆمبیلی ئەمریکی و كەنەدی

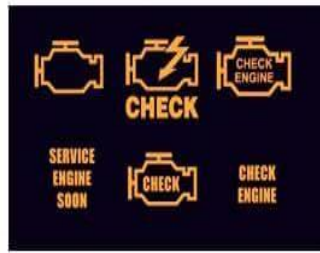

دەگەریتەوہ بوۆ.....

**پیس بوون و رەش بوونی
حاسەى ئۆكسجین
حاسەى سالانسا**

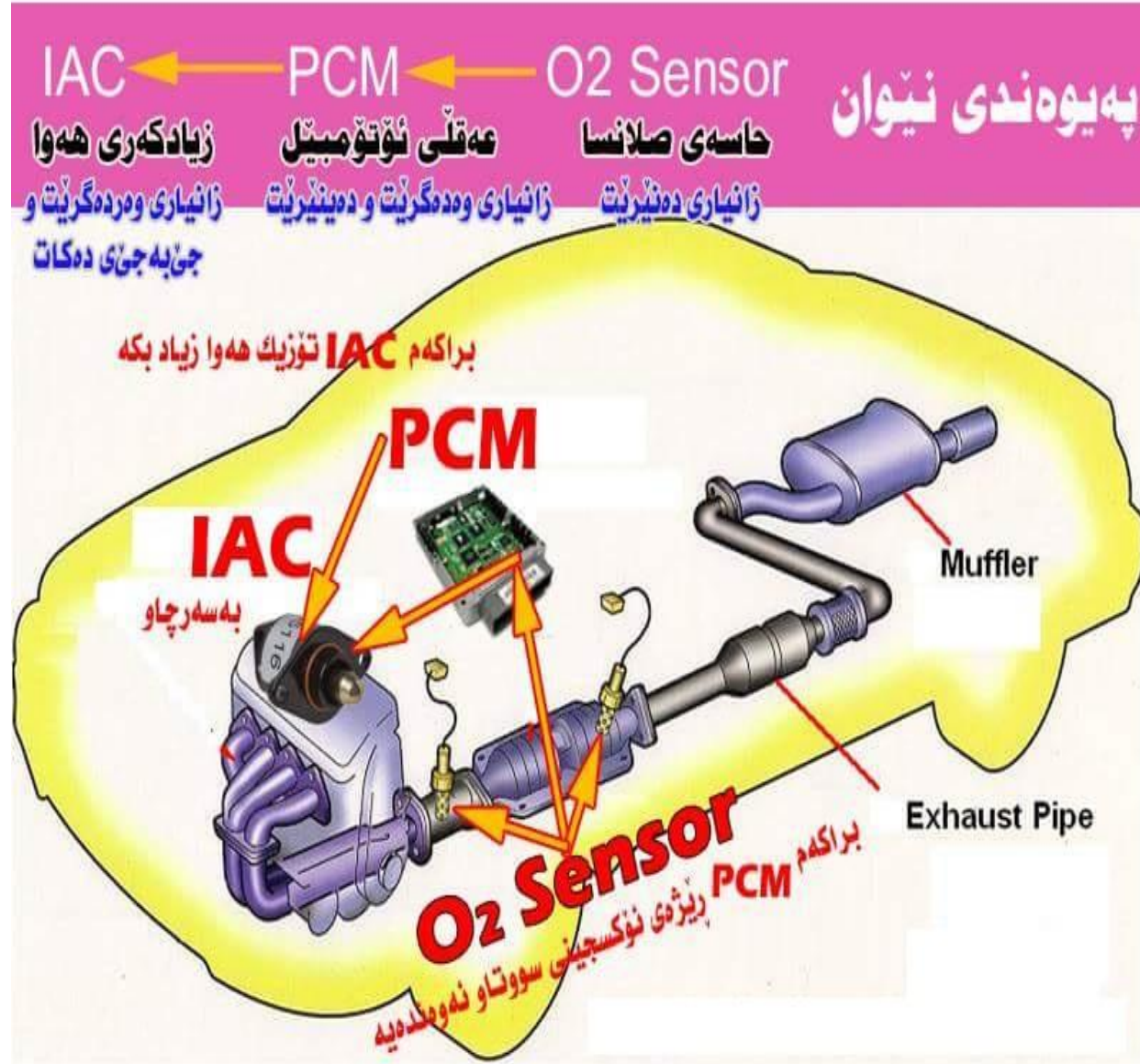

Idel Air Control

IAC

کۆنترۆلکردنی بری ههوا بۆ به نزی

چۆن (ئای ئهی سی) پاک ده که یته وه:

- سه ری ساردی پاتریه که لی بکه ره وه.

- (ئای ئهی سی) بکه ره وه.

- به کلینه ر پاک ی بکه ره وه.

- به رو ن چه وری بکه .

- ئینجا بییه سته ره وه.



IAC (idle air control)

هه سته وه ری که ده که ویتته سه ری ان ته نیشتی به خاخ
هه سته وه ری کۆنترۆلکردنی بری ههوا بۆ به نزی



که م کردن یان زیاد کردن ههوا بۆ تی که بون له گه بۆ به نزی

کاتی که ویستت نه م هه سته وه ره پاک بکه یته وه
نهوا سه ره تا سه ری ساردی پاتریه که لی بکه ره وه



چونکه نه م هه سته وه ره په یوه سته به کۆمپیوتهری ئۆتۆمبیله که
له کاتی ده سته کاری کردن ده بیته هوی تی که چوونی داتای کۆمپیوتهره که



PCM



فيول پمپ
 ترومپايهكى بچووكه وهك ترومپاي
 حهوزى ماسى و موبهريده بهنزىن
 دهئيرت بۆ نۆزلەكان به پهستانىكى
 زۆر بهرز بۆئەوهى بهشيوهى پرژاندن
 بچىته ناو مهكىنهى ئۆتۆمبيلهكه...

پىكهاتهى ناوهوهى فيول پمپ



كاتىك ئارمىچەر بوهستىت بههوى خلتە و پىسى
 نهوا كارەبا بهبهردەوامى ههول دەدات بيسورىنيتهوه
 بهلام ناسورىتهوه و دواتر دهبيته گهرمى و سووتان

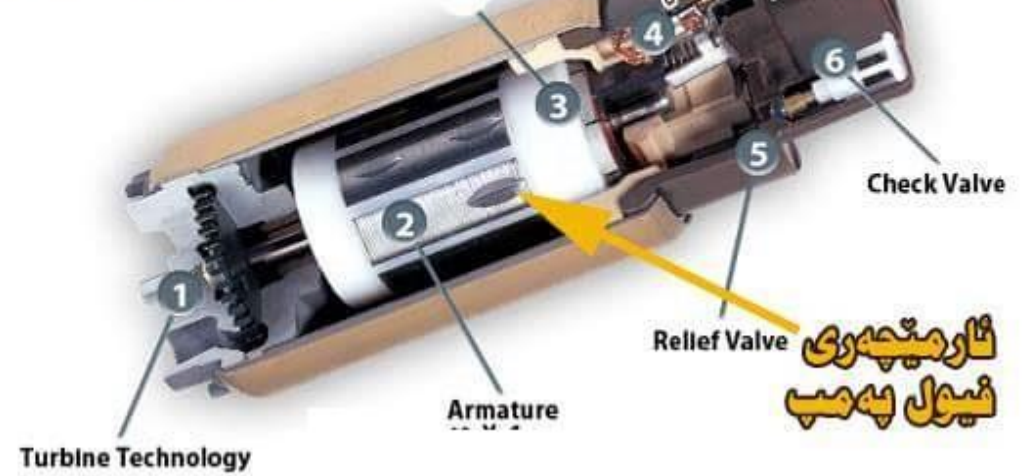

**ئارمىچەرى
فيول پمپ**





هۆكاري سووتانى فيول پهمپ و چاره سهر

- بوونى پيسى و خهلتە له ناو به نزين:
پيسى و خهلتە دەبیتە هۆى وهستاندى ئارمىچهرى
فيولپهمپ له سوراندن و دواتر گهرم بوون و سووتان:

- فيول پهمپى عادى:
ئاكادارى فيول پهمپى عادى بن كه له م دوايه دا هۆكاري
زور سووتانى بوون.

- ئيش پيكردى ئوتومبيل بو ماوه يه كى زور له وه رزى گهرما:
زور ئيش كردنى ئوتومبيل به واتاي زور ئيش كردنى فيول پهمپ
بو ماوه يه كى دوور و دريژ (نهم جورهيان كه متر ده بيهته هۆى سووتاندن.

- كه م بوونى به نزين له ناو ته نكى:
به نزين ده ورى سارد كهر وه ده بينيت ، نه گهر كه م بيهته وه له ناستى
خوار فيول پهمپ نه وا فيول پهمپ زووتر گهرمتر ده بيت كه كه م جار
ده بيهته هۆى سووتانى فيول پهمپ.

- گيرانى بوورى به نزين يان فلتەر يان صمام به هۆى خهته وه:
نه گهر بوورى به نزين بگيريت يان فلتەر زور پيس بيت نه وا زهخت
ده كه ويته سهر فيول پهمپ و دواتر گهرم ده بيت

چاره سهر:

- گورى فيوزى فيول پهمپ بو قيمه تىكى كه متر بو نه وهى نه گهر
زهخت چووه سهر فيول پهمپ يان ئارمىچهر وه ستا يه كسهر
فيوزه كه بسووتيت.

- كرينى فيول پهمپى نه صلى.

- ئيش پى نه كردنى ئوتومبيل بو ماوه يه كى دوور و دريژ له وه رزى گهرما



خهته و پيسى و زهختى هلمژين

خهته و پيسى ده بيهته هۆى ريگرى
كردن له هلمژينى به نزين و دواتر
زهخت ده چيهته سهر فيول پهمپ
پاشان گهرم بوونى فيول پهمپ

له واتاى خهته و پيسى له ده ره وهى

فلتەر ييش



Any question ??

KHAKAW KHALEEL
DDC-TRAINER

