



North American P51D Mustang

Colonel John C. Meyer

Colonel John C. Meyer scored 24 aerial combat victories while serving with the U.S. 8th Air Force in Europe during World War 2. In addition, he was credited with 13 ground victories, the combined totals making him one of the top American aces of the war.

Le colonel JOHN C. MEYER, alors qu'il servait dans la 8e armée de l'air américaine pendant la deuxième guerre mondiale réussit à gagner 24 combats aériens. En outre, on lui avait attribué plus de 13 victoires au sol, ce qui au total fit de lui l'un des premiers as américains de la guerre.

Oberst John C. Meyer erzielte 24 Abschüsse in Luftgefechten, als er im 2. Weltkrieg in der U.S. 8th Air Force in Europa diente. Außerdem zerstörte er 13 Flugzeuge am Boden, womit er einer der erfolgreichsten amerikanischen Jagdflieger des Krieges war.

El Coronel John C. Meyer consiguió 24 victorias en combate aéreo mientras prestó servicio en la 8ª Fuerza Aérea Estadounidense en Europa durante la Segunda Guerra Mundial. Además, se le adjudicaron 13 victorias en tierra, con un total combinado que le convirtió en el mayor as americano de la guerra.

Il Colonnello John C. Meyer riportò 24 vittorie aeree durante il suo servizio presso l'8ª Air Force americana in Europa, durante la 2ª guerra mondiale. Inoltre gli furono attribuite 13 vittorie a terra; i totali sommati ne fanno uno dei maggiori assi dell'aviazione americana in guerra.

STUDY DRAWINGS AND PRACTICE ASSEMBLY BEFORE CEMENTING PARTS TOGETHER. CAREFULLY SCRAPE PLATING AND PAINT FROM CEMENTING SURFACES. ALL PARTS ARE NUMBERED. PAINT SMALL PARTS BEFORE ASSEMBLY.

ETUDIEZ ATTENTIVEMENT LES DESSINS ET SIMILEZ L'ASSEMBLAGE AVANT DE COLLER LES PIÈCES. GRATTEZ SOIGNEUSEMENT TOUT REVÊTEMENT OU PEINTURE SUR LES SURFACES À COLLER AVANT COLLAGE. TOUTES LES PIÈCES SONT NUMÉRÉES. PEIGNEZ LES PETITES PIÈCES AVANT ASSEMBLAGE.

VOR VERWENDUNG DES KLEBERS ZEICHNUNGEN STUDIEREN UND ZUSAMMENBAU ÜBEN. FARBE UND PLATTIERUNG VORSICHTIG VON DEN KLEBEFLÄCHEN ABKRATZEN. ALLE TEILE SIND NUMERIERT. VOR ZUSAMMENBAU KLEINE TEILE ANMALEN.

STUDIARE I DESIGNI E PRATICARE IL MONTAGGIO PRIMA DI UNIRE INSIEME I PEZZI CON L'ADESIVO. RASCHIARE ATTENTAMENTE LE TRACCE DI SMALTO E CROMATURA DALLE SUPERFICI DA UNIRE CON ADESIVO. TUTTI I PEZZI SONO NUMERATI. COLORARE I PEZZI DI PICCOLE DIMENSIONI PRIMA DI MONTARLI.

ESTUDI LOS DIBUJOS Y PRACTIQUE EL MONTAJE ANTES DE PEGAR LAS PIEZAS. RASPE CUIDADOSAMENTE EL PLATEADO Y LA PINTURA EN LAS SUPERFICIES DE CONTACTO ANTES DE PEGAR LAS PIEZAS. TODAS LAS PIEZAS ESTAN NUMERADAS. ES CONVENIENTE PINTAR LAS PIEZAS PEQUEÑAS ANTES DE SU MONTAJE.

BESTUDEER DE TEKENINGEN EN PROBEER HET SAMENVOEGEN. VOORDAT JE DE ONDERDELEN AAN ELKAAR VASTPLAKT. SCHUUR VOORZICHTIG HET VERGULSEL EN DE VERF VAN DE VAST TE PLAKKEN VLAKKEN. ALLE ONDERDELEN ZIJN GENUMMERD. VERF DE KLEINE ONDERDELEN AL VORENS SAMEN TE VOEGEN.

STUDERA BILDERNA NOGGRANT OCH SÄTT IHOP DELARNA INNAN DU LIMMAR IHOP DEM. SKRAPA NOGGRANT BORT FÖRKROMNING OCH FÄRG FRAN LIMMADE DELAR. ALLA DELARNA ÄR NUMRERADE. MALA SMADELARNA FÖRE IHOPSÄTTNING.

TUTUSTU PIROKSIINN JA HARJOITTELE KOKOAMISTA ENNEN KUIN LIIMAAT OSAT YHTEEN. RAAPUTA MAALI VAROVASTI POIS LIIMATTAVILTA PINNOILTA. KAIKKI OSAT ON NUMEROITU. MAALAA PIENET OSAT ENNEN KOKOAMISTA.

ESTUDE ATENTAMENTE OS DESENHOS. CORTE AS PECAS DAS GRELHAS COM A AJUDA DE UMA LÂMINA E LIXE AS ARESTAS DE MODO A SUPRIMIR QUALQUER IRREGULARIDADE. EXPERIMENTE SE AS PECAS ENCAIXAM FÁCILMENTE UMAS NAS OUTRAS ANTES DE COLAR. TODAS AS PECAS ESTAO NUMERADAS. PINTA AS PEQUENAS PECAS ANTES DE COLAR.

Tijdens zijn dienst bij de U.S. 8th Air Force in Europe in de 2e Wereldoorlog behaalde Colonel John C. Meyer 24 overwinningen in de lucht. Daarnaast stonden ook nog 13 overwinningen tegen gronddoelen op zijn naam, zodat het gecombineerde totaal hem tot een van de top Amerikaanse azen van de oorlog maakte.

Överste John C. Meyer uppnade 24 träffresultat medan han tjänstgjorde i Förenta Staternas Flygvapen i Europa under det andra världskriget. Han blev i tillägg krediterad med 13 marksegrar och räknades som en av Amerikas främsta krigsäss. Da han tjänstgjorde som kommandör i den 487nde Stridsdivisionen, den 352ndra Stridsgruppen, segrade Meyer med sin första fullträff den 26 november 1943 da han flog en P-47 och sköt ner en Messerschmitt Bf109.

Eserit John C. Meyer voitti 24 ilmataistelua pavellessaan USA:n 8 ilmavoimissa Euroopassa toisen maailmansodan aikana. Lisäksi hänen katsottiin voittaneen 13 maalla tapahtunutta taistelua, mikä määrä teki hänestä yhden Amerikan voittoisimmasta sotasaankareista. 487 lentorykmentin 342 taisteluryhmän komentajana Meyer:n ensimmäinen voitto oli Messerschmitt Bf109:ää vastaan 26 marraskuuta 1943 kun hän lensi P-47 koneella.

O coronel John C. Meyer alcançou 24 vitórias em combates aéreos durante o seu serviço na 8ª. Força Aérea dos Estados Unidos na Europa durante a 2ª. Guerra Mundial. Adicionalmente, tem o crédito em totais combinados de mais 13 vitórias em terra, que o tornam um dos maiores ases americanos de guerra. Como comandante do 487º. Esquadrão de aviões de combate do 352º. Grupo de Aviões de Combate, Meyer alcançou a sua primeira vitória contra um Messerschmitt Bf109 em 26 de Novembro de 1943 enquanto pilotava um P-47. A partir de Abril de 1944 o Grupo de Aviões de Combate 352º. passou a voar Mustangs, sendo os dois pilotados por Meyer conhecidos por 'Petie' e 'Petie 2º', este último avião sendo o objecto deste jogo de peças. O P-51D era accionado por um motor Rolls Royce/Packard Merlin e estava armado com seis metralhadoras 5" Browning. Velocidade máxima: 700 km/h (437 mph) a 4567 m (15.000 pés). Largura entre as asas: 11,27 m (37 pés e 0 pol). Comprimento: 9,83 m (32 pés 3/4 pol).

Oberst John C. Meyer scorede 24 luftkampssejre medens han tjente i U.S. 8. Air Force i Europa under Den anden Verdenskrig. I tilgift hermed, fik han tillagt aeren for 13 sejre pa jorden, og det sammenlagte antal gjorde ham til en af krigens bedste amerikanske mesterflyvere. Som Commander i 487. Jagereskadrille af 352. Fighter group, scorede Meyer sin forste sejr overfor en Messerschmitt Bf109 den 26. november 1943, da han flog en P-47. Fra april 1944 overgik F.G. til Mustangs, de to Meyer flog blev kaldt 'Petie' og 'petie 2', og det er den sidste af de to der er baggrunden for dette samlesæt. P-51D maskinen blev drevet af en Rolls Royce/Packard Merlin motor, og udrustet med seks 5 inch Browning maskingeværer. Maksimalhastighed: 700km/t ved 4.567 meter. Spaendvidde: 11.27 meter. Laengde: 9.83 meter.

The varying shades of colour shown in the illustration can be obtained by blending the listed paints.

Les diverses nuances figurant sur l'illustration peuvent être obtenues en mélangeant les couleurs indiquées.

Die verschiedenartigen Farbschattierungen, die auf der Abbildung zu sehen sind, erhält man durch mischen der aufgeführten Farben.



ALTERNATIVE PART
PIECE EN OPTION
ALTERNATIVTEIL
PEZZO ALTERNATIVO
PARTE ALTERNATIVA
ANDER ONDERDEEL
ALTERNATIV DEL
VAIHTOENTINEN OSA
PECAS ALTERNATIVAS



DO NOT CEMENT
NE COLLEZ PAS
NICHT VERKLEBEN
NON APPLICARE ADESIVO
SIN PEGAMENTO
NIET VASTPLAKKEN
LIMMA INTE
ÄLÄ LIIMAA
NAO COLAR



CEMENT
COLLEZ
KLEBEN
UNIRE CON ADESIVO
CON PEGAMENTO
VASTPLAKKEN
LIMMA
LIIMAA
COLAR



CLEAR
CLAIR
KLAR
TRANSPARENTE
TRANSPARENTE
SCHHOON
GENOMSKINLIG
KIRKAS
TRANSPARENTE

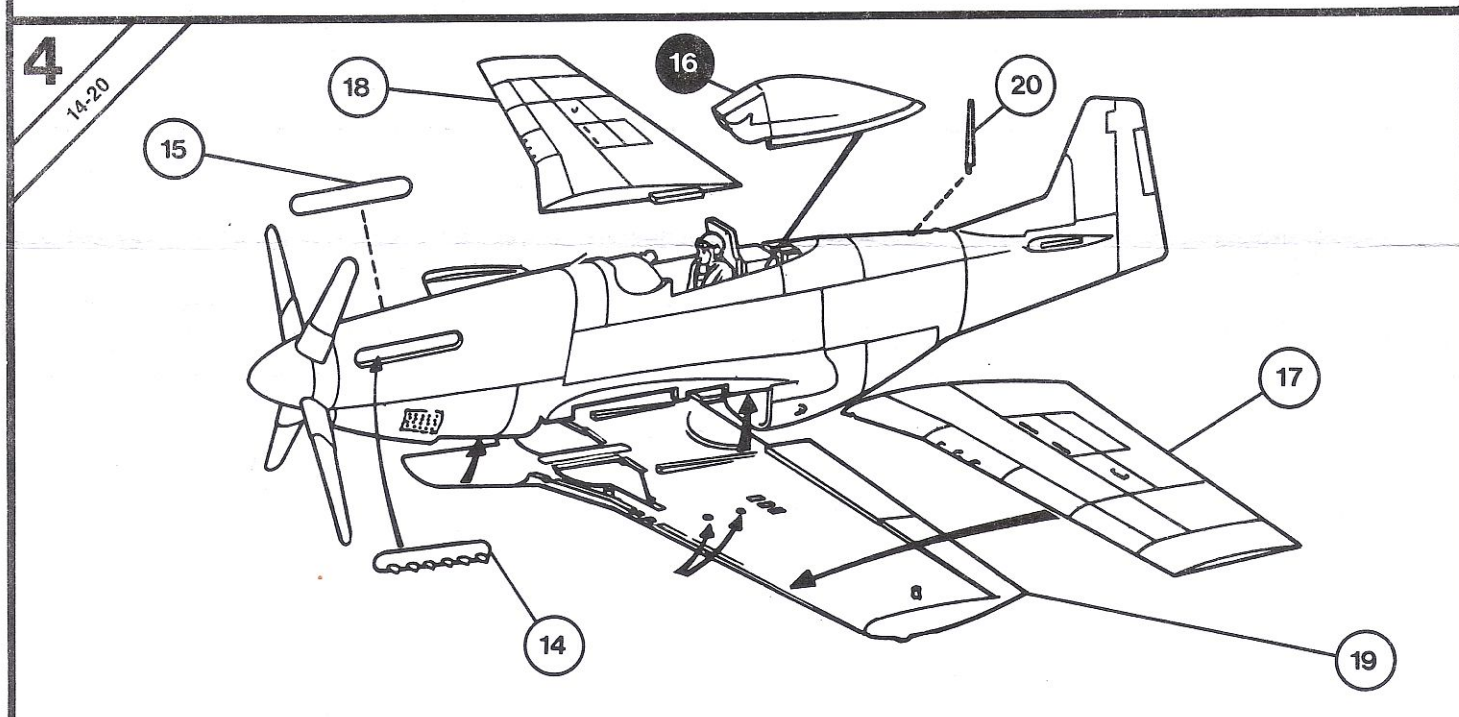
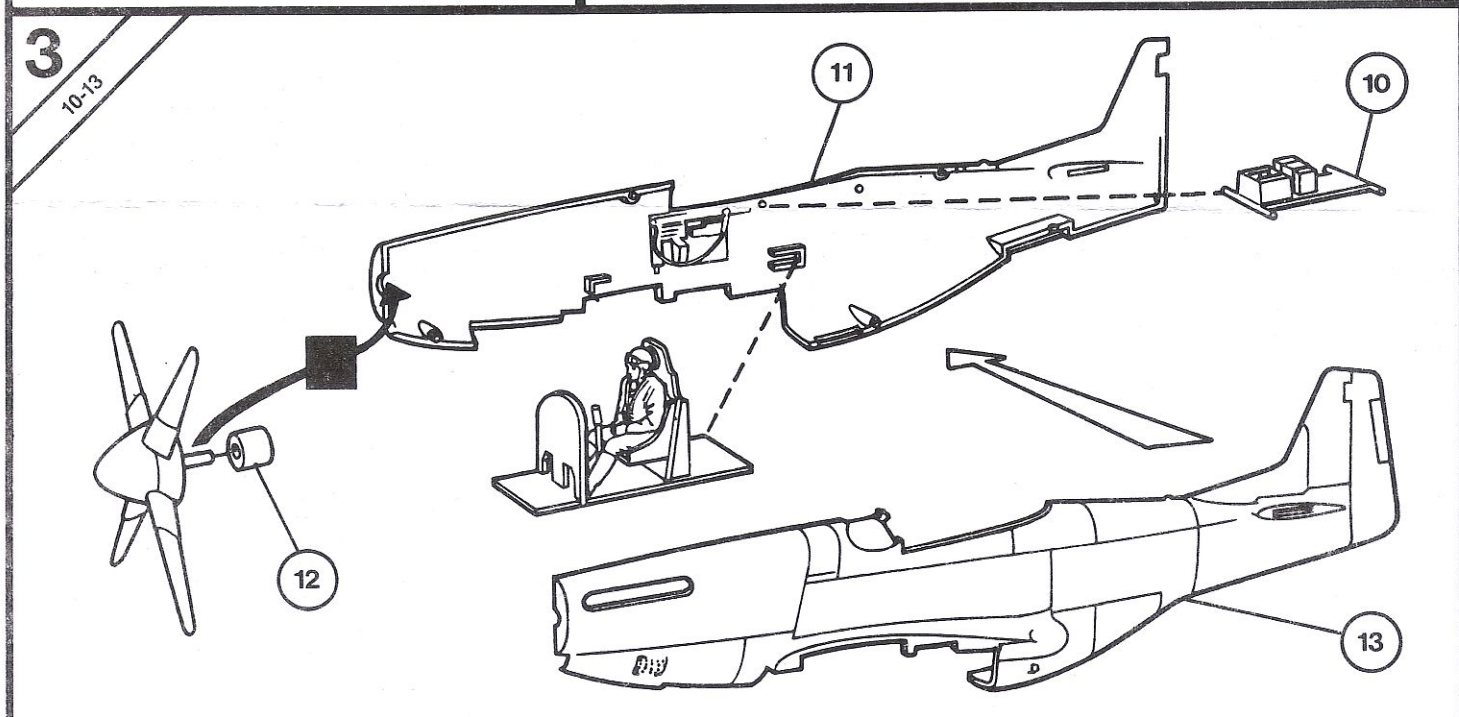
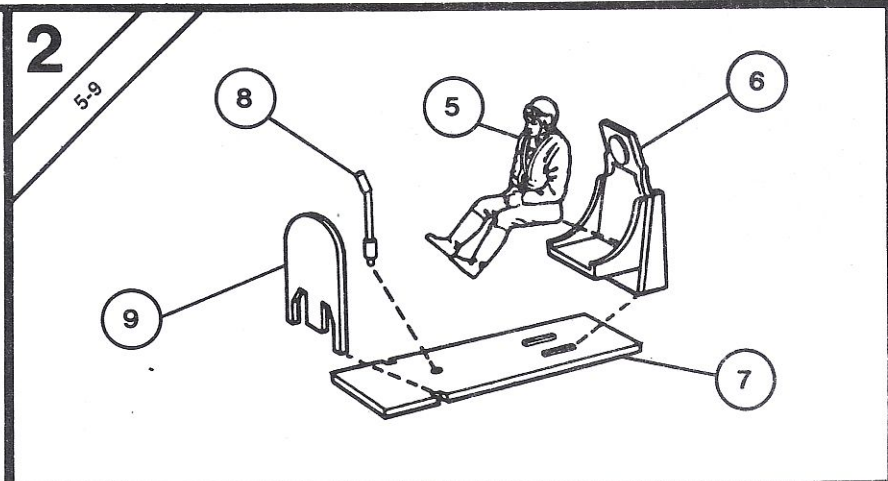
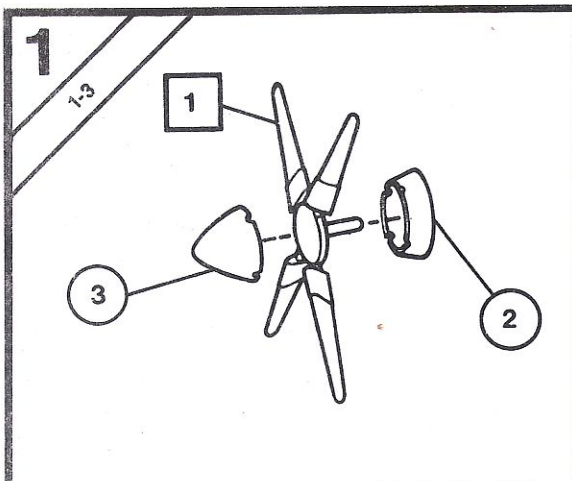

If bombs or drop tanks are required open up holes in lower wing (19) for pylons (39, 45).

Si les bombes ou les réservoirs larguables sont voulu faire des trous sous les ailes (19) pour placer les supports (39, 45).

Werden Bomben oder Zusatztanks unter dem Flügel angebracht, vor dessen Montage (19) Löcher für die Aufhängungen (39, 45) durchbohren (nur Unterseite!).

5
21-33

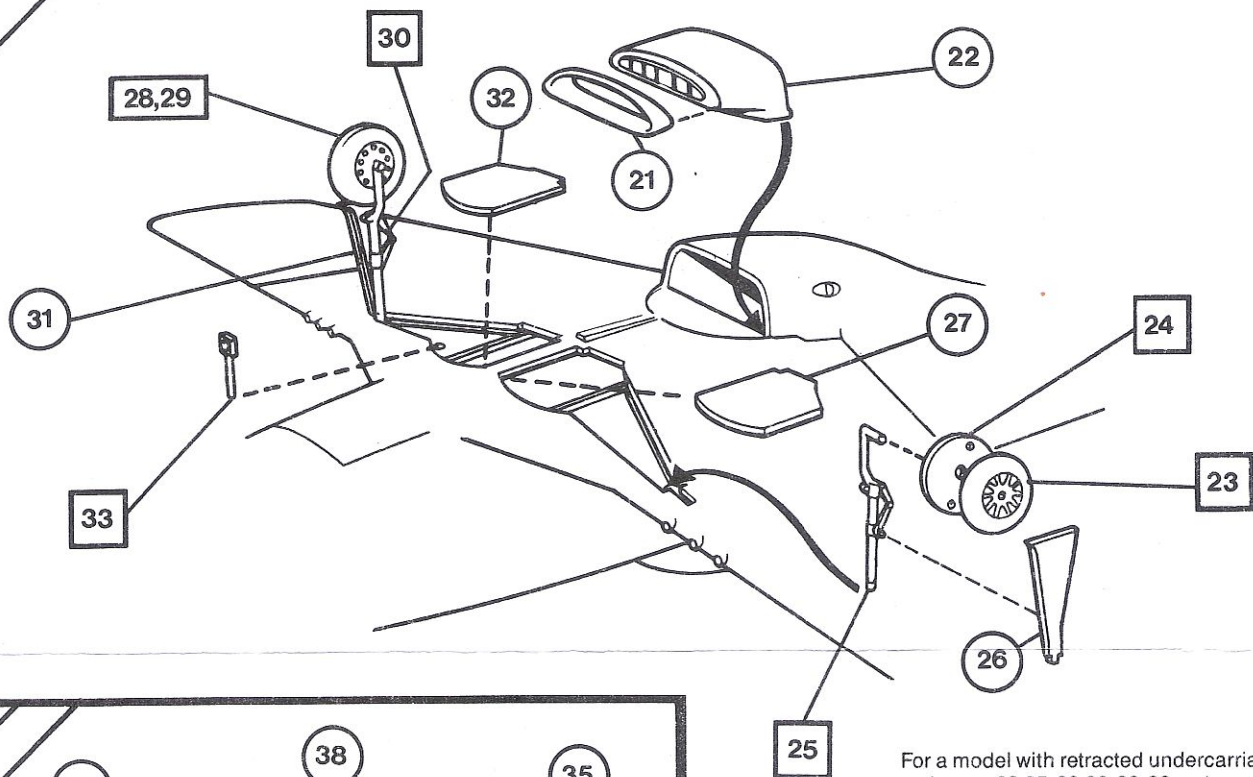

For a model with retracted undercarriage omit parts 23-25, 28-30, 33, 36 and cement all doors in closed position.

Pour un modèle à train d'atterrissage rentré, omettre les pièces 23-25, 28-30, 33, 36 et coller toutes les portes en position fermée.

Bei Fahrwerk EIN : Teile 23-25, 28-30, 33, und 36 weglassen und alle Fahrwerkklappen geschlossen anbringen.

6
34-38

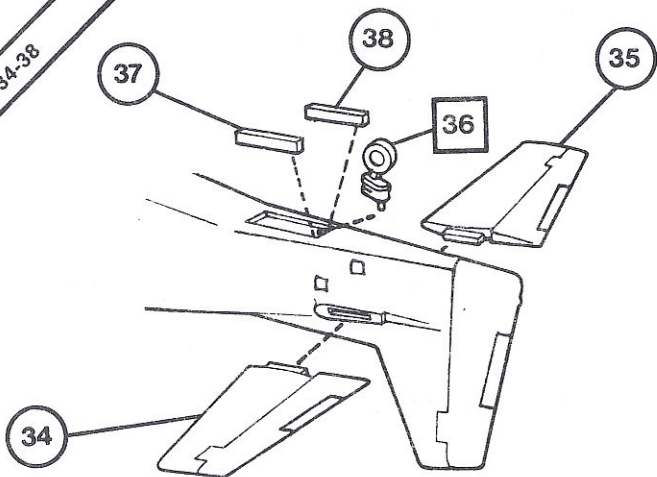

7
39-51

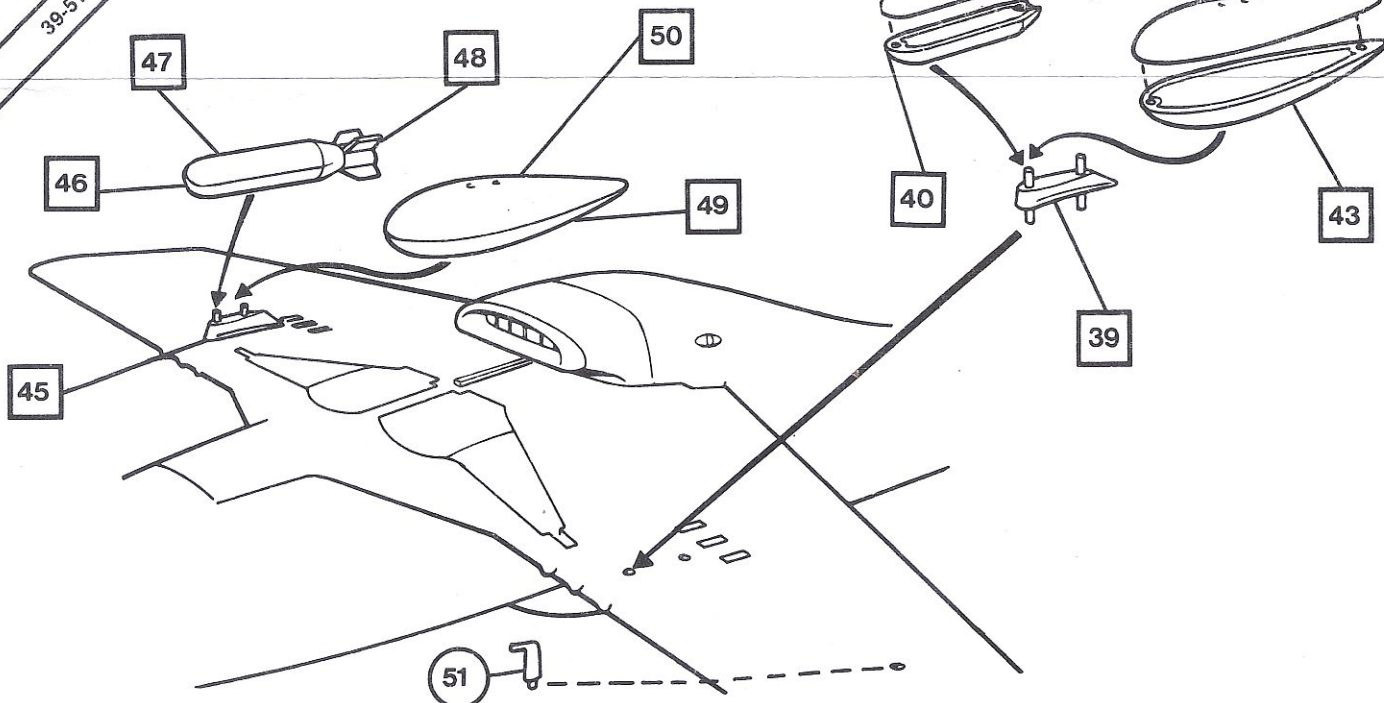

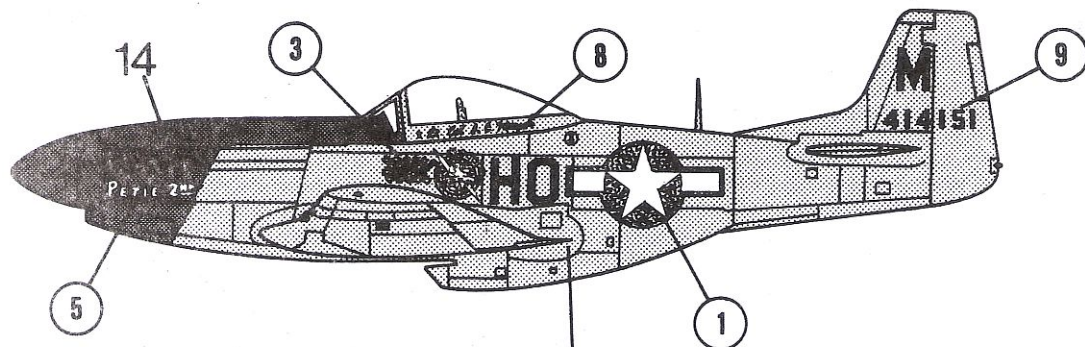

11



14

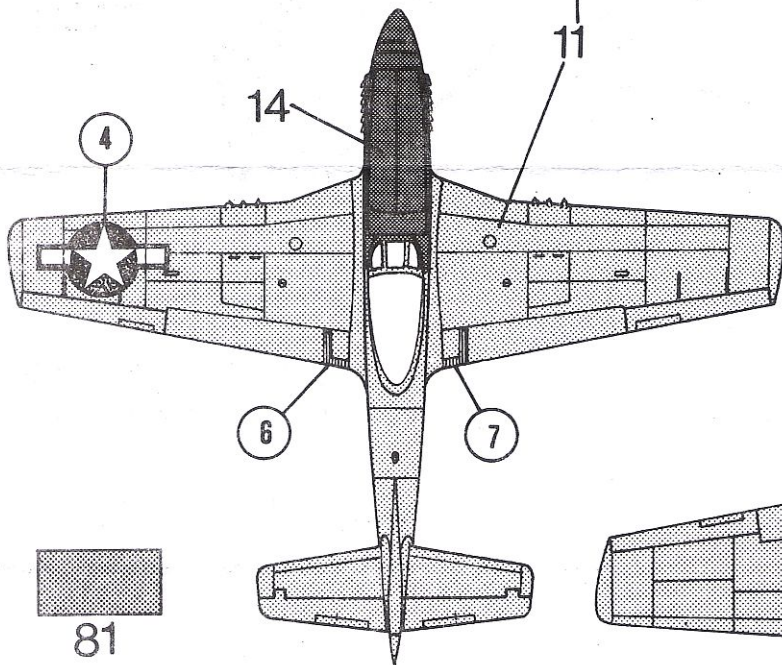

81



33



HUMBROL PAINT Nos. 11 14 24 33 81 113

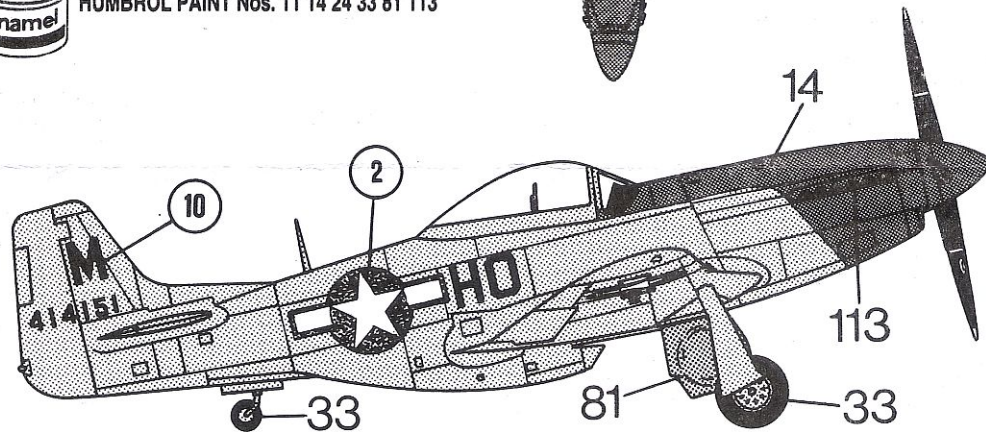
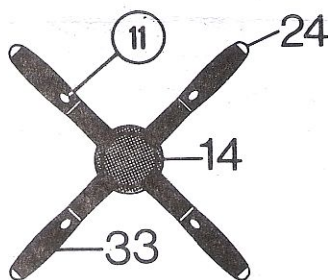
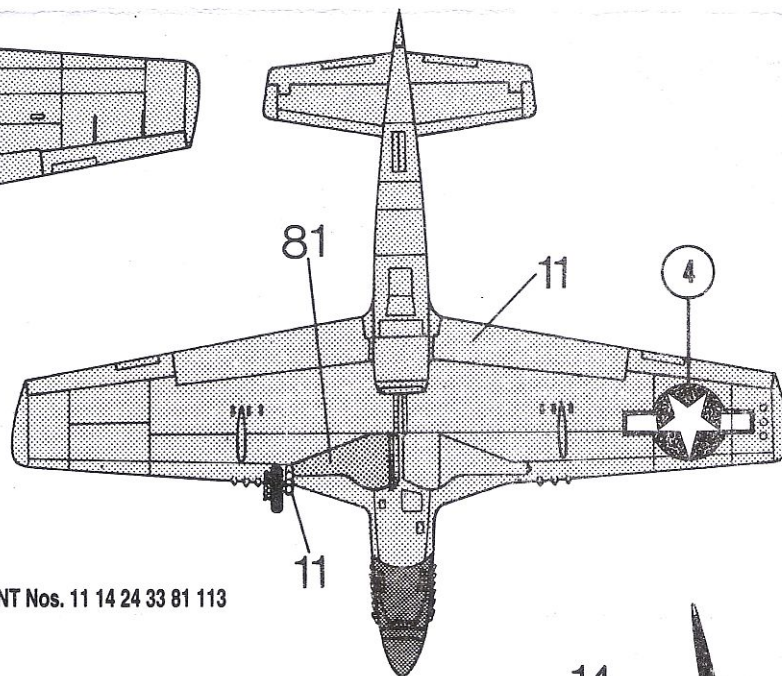

TO APPLY DECALS, CUT SHEET AS REQUIRED, DIP IN WARM WATER FOR A FEW SECONDS, SLIDE OFF BACKING INTO POSITION SHOWN. USE IN CONJUNCTION WITH BOX ARTWORK.

POUR COLLER LES DECALQUES, DECOUPEZ LE MOTIF PLONGEZ-LE QUELQUES SECONDES DANS L'EAU CHAUDE PUIS POSEZ LE A L'ENDROIT INDIQUE EN DECOLLANT LE SUPPORT PAPIER. UTILISER EN MEME TEMPS L'ILLUSTRATION DE LA BOITE.

UM DIE ABZIEHBILDER AUFZUKLEBEN, DIESE AUSSCHNEIDEN, KURZ IN WARMES WASSER TAUCHEN, DANN ABZIEHEN UND WIE ABGEBILDET AUFKLEBEN. IN VERBINDUNG MIT SCHACHTEL-ARTWORK VERWENDEN.

PARA APLICAR LAS CALCOMANIAS, SEPARAR LOS TEMAS DESEADOS, SUMERGIR EN AGUA TIBIA DURANTE UNOS SEGUNDOS Y DESLIZAR LA CALCA EN LA POSICION DEBIDA. VER ILLUSTRACIONES DE LA TAPA.

PER APPLICARE LE DECAL COMANIE, TAGLIARE IL FOGLIO SECONDO IL NECESSARIO, IMMERGERE LA DECORAZIONE IN ACQUE CALDA PER ALCUNI SECONDI, QUINDI SFILARLA DALLA CARTA DI SUPPORTO E PALPEGGIARLA NELLA POSIZIONE INDICATA.

USARE IN CONJUNZIONE CON L'ILLUSTRAZIONE SULLA SCATOLA.

OVERFORING AV DEKALER KLIPP ARKET SLIK DU ONSKER. DYPP DET I VARMT VANN NOEN SEKUNDE, OG LA DET GLI FRA BAKGRUNNSARKET DIREKTE PA Plass som vist brukes sammen med kartongens litografi.

FASTSATTNING AV DEKALER, KLIPP ARKET, DOPPA I VARMT VATTEN NAGRA SEKUNDE. LAT BAKSIDAN GLIDA PA PLATS SOM BILDEN VISAR. ANVANDS I SAMBAND MED KARTONGENS HANDLITOGRAFI.

OM DE PLAAT JES OP TE PLAKKEN MOET HET BLAD GEKNIPT WORDEN ZOALS AANGEGEVEN, EEN PAAR SECONDEN IN WARM WATER GEDOMPELD WORDEN EN DE ACHTERKANT ERAF GEHAALD WORDEN ZOALS AFGEBEELD STAAT GEBRUIK SAMEN MET AFBEELDING OP DOOS.

PARA APLICAR AS DECALCOMANIAS, CORTAR AS FOLHAS A MEDIDA DO SIMBOLO PRETENDIDO E MERGULHA-LO EM AGUA MORNIA POR ALGUNS SEGUNDOS DEPOIS, COM A AJUDA DE UMA PINÇA, DESLIZA-LO APLICANDO NO RESPECTIVO LUGAR.

OVERFORINGSBILLEDERNE ANVENDES VED AT TILKLIPPE ARKET EFTER BEHOV, OG DYPPER DET I VARMT VAND I NOGLE FA SEKUNDE. UNDERLAGET GLIDES AF OG ANBRINGES I DEN VISTE POSITION. PAFORES IFOLGE BRUGSANVISNINGERNE PA AESKEN.



N.A. P51 D MUSTANG



1:72

MODEL KIT • MAQUETTE A MONTER • MODELLBAUSATZ