

Installazione kit retrocamera GM13391275 su Sport Tourer con predisposizione

Se avete una Sport Tourer con sensori di parcheggio di serie , è possibile che abbiate anche la predisposizione .

Per verificare aprite lo sportellino che si trova all'interno del baule , lato guida

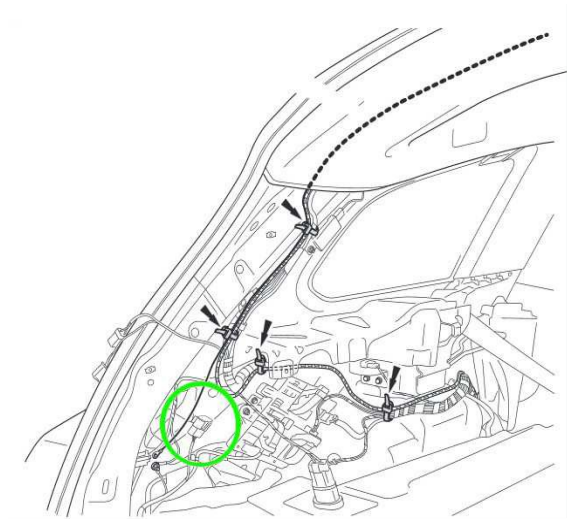

Vicino alla scatola portafusibili cercate uno spinotto con bordo viola

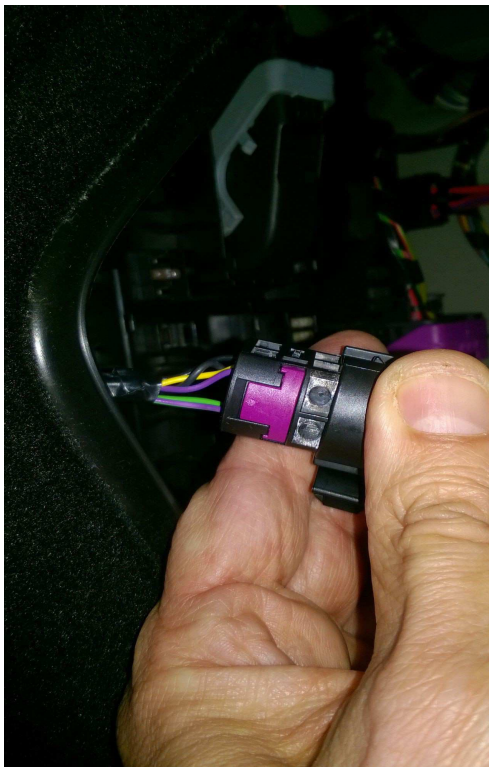

Questo spinotto si connette al Navi , evitando di dover passare il cavo fino alla consolle centrale .

Questo è lo schema dei fili che arriva allo spinotto

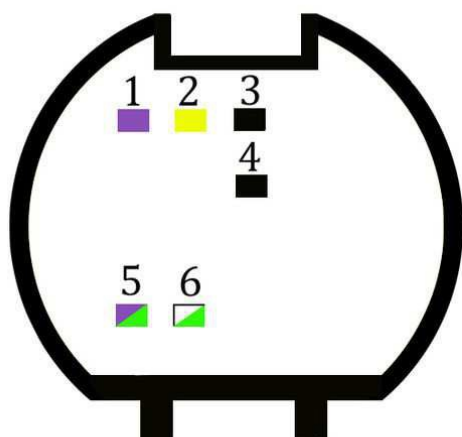

- 1 AL CONNETTORE DEL NAVI PIN 5
- 2 AL CONNETTORE DEL NAVI PIN 15
- 3 E 4 NEGATIVO
- 5 POSITIVO SOTTO CHIAVE
- 6 POSITIVO CON LUCE RETRO

I colori dei fili 1 e 2 possono variare dal my .

A questo punto non rimane che procurarsi il kit , composto dal cavo, maniglia e retrocamera





Per avvitare la retrocamera alla maniglia del portellone , procuratevi un cacciavite torx t6



A questo punto iniziate a smontare la copertura interna del portellone , occorre togliere le viti che sono nelle maniglie interne

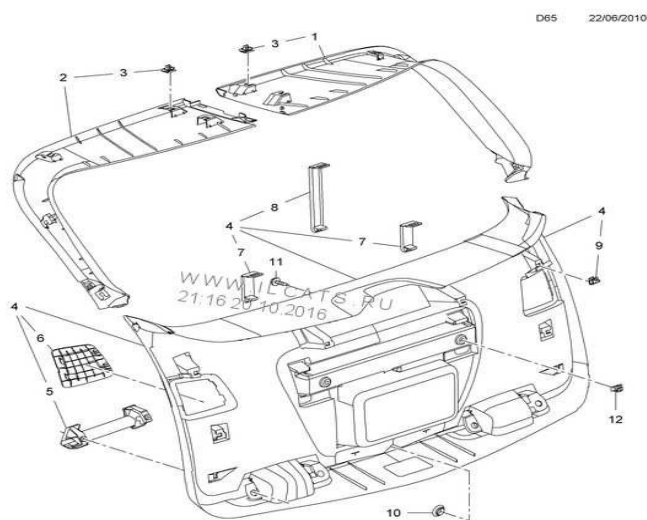

Togliete la borsa blu del pronto soccorso e il triangolo , e svitate le due viti .

Sganciate il rivestimento e poi la parte superiore sinistra .

Ora avete accesso ai dadi della maniglia , ma occorre togliere il porta targa per sfilarla .

Con una chiave di 10mm. Svitare i due dadi , togliete la cornice in metallo e sganciate lo spinotto dalla maniglia

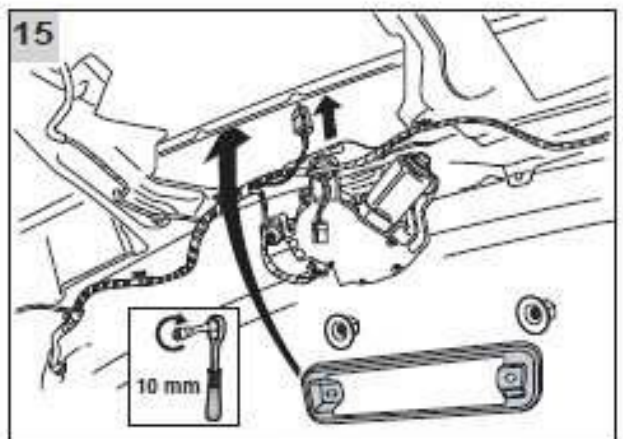
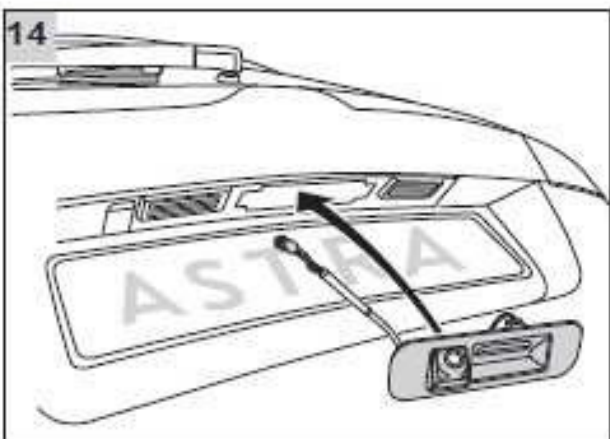
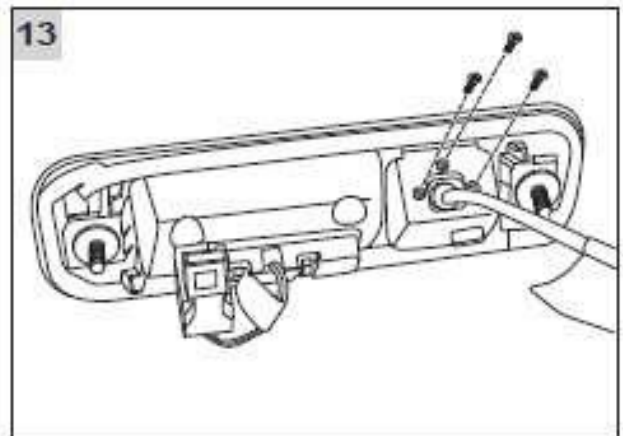
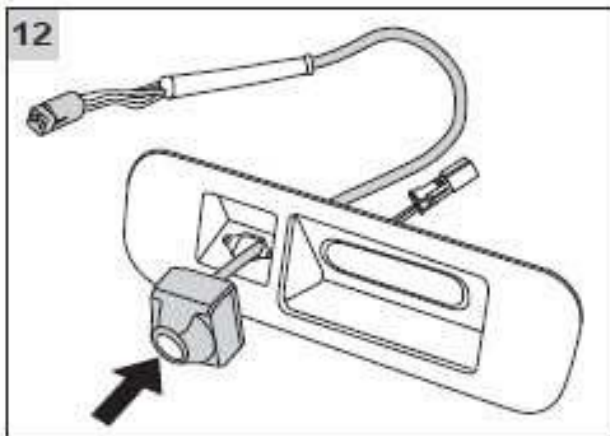
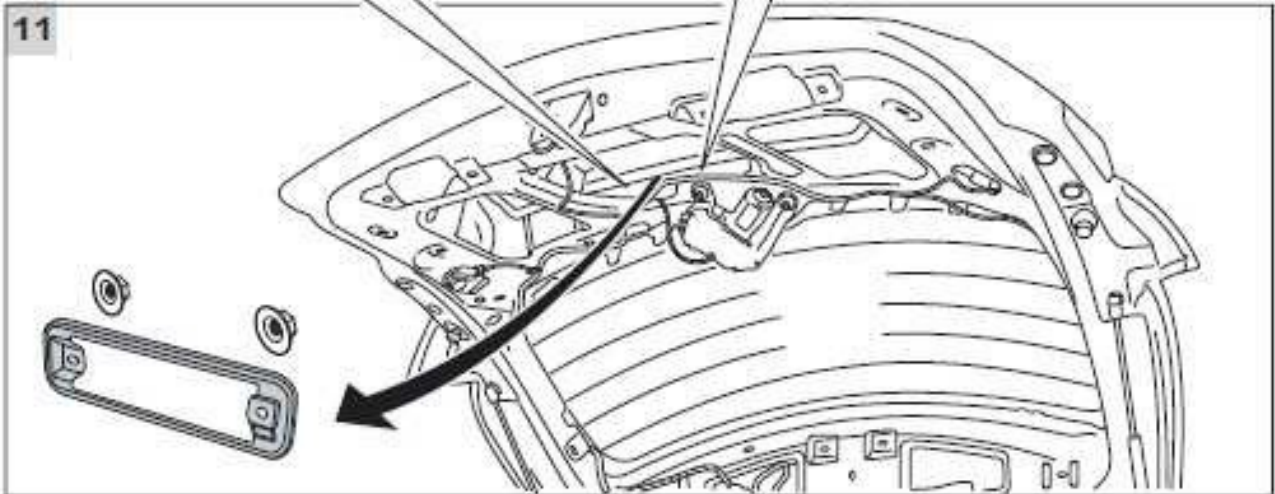
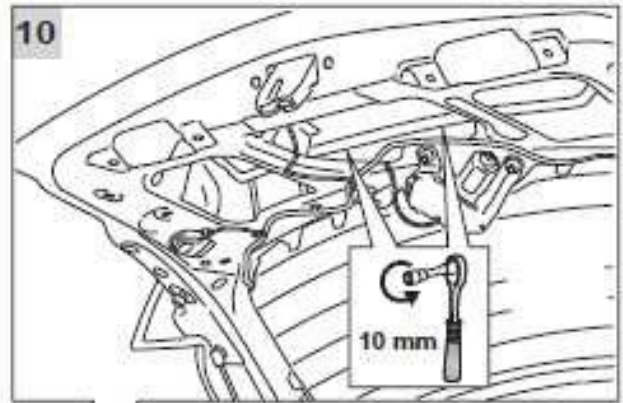
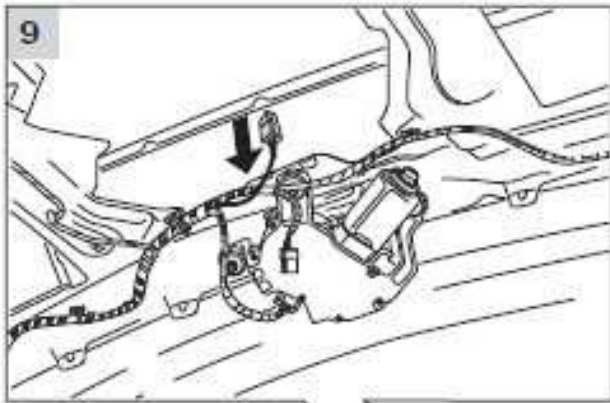

Prendete la maniglia del kit , e con la torx bloccate la retrocamera , per sicurezza io ho messo una goccia di frena filetti per vite .

Rimontate la maniglia e ricollegate lo spinotto .

Adesso passate il cablaggio dall'apertura del portellone con un guida passacavi da elettricisti , all'interno della vettura sganciando la parte in gomma , e abbassate il rivestimento del sottotetto , per poterlo fare , dovete tirare verso l'esterno la guarnizione , dal fanale sinistro fino al tetto .

Una volta che il cavo è nel sottotetto , sempre con la guida , fate arrivare il cavo vicino allo spinotto della predisposizione .

Ora passate a collegare lo spinotto verde del cablaggio , alla retrocamera , collegate il cavo rosa del cablaggio , al grigio della lampadina della retromarcia , è il positivo che servirà per attivare la retrocamera .

Poi collegate il filo nero , che è il negativo , troverete un dado a cui ci sono varie masse , vicino allo spinotto della predisposizione .

A questo punto non rimane che collegare il filo bianco e quello marrone , al vostro spinotto viola .

**Il bianco al numero 1 (nel mio caso il viola)
e il marrone al numero 2 (giallo) .**

Non resta che isolare bene lo spinotto verde della retrocamera e rimontare il tutto .

É possibile auto costruirsi il cablaggio , ma non trovare lo spinotto verde, che si connette alla retrocamera , che quindi andrebbe sostituito .

Tenete conto che tutto il kit costa 250 euro ivato , ma comprare solo la retrocamera e la maniglia separatamente non è conveniente , solo la maniglia costa ivata 247 euro , e la maniglia altre 185 .

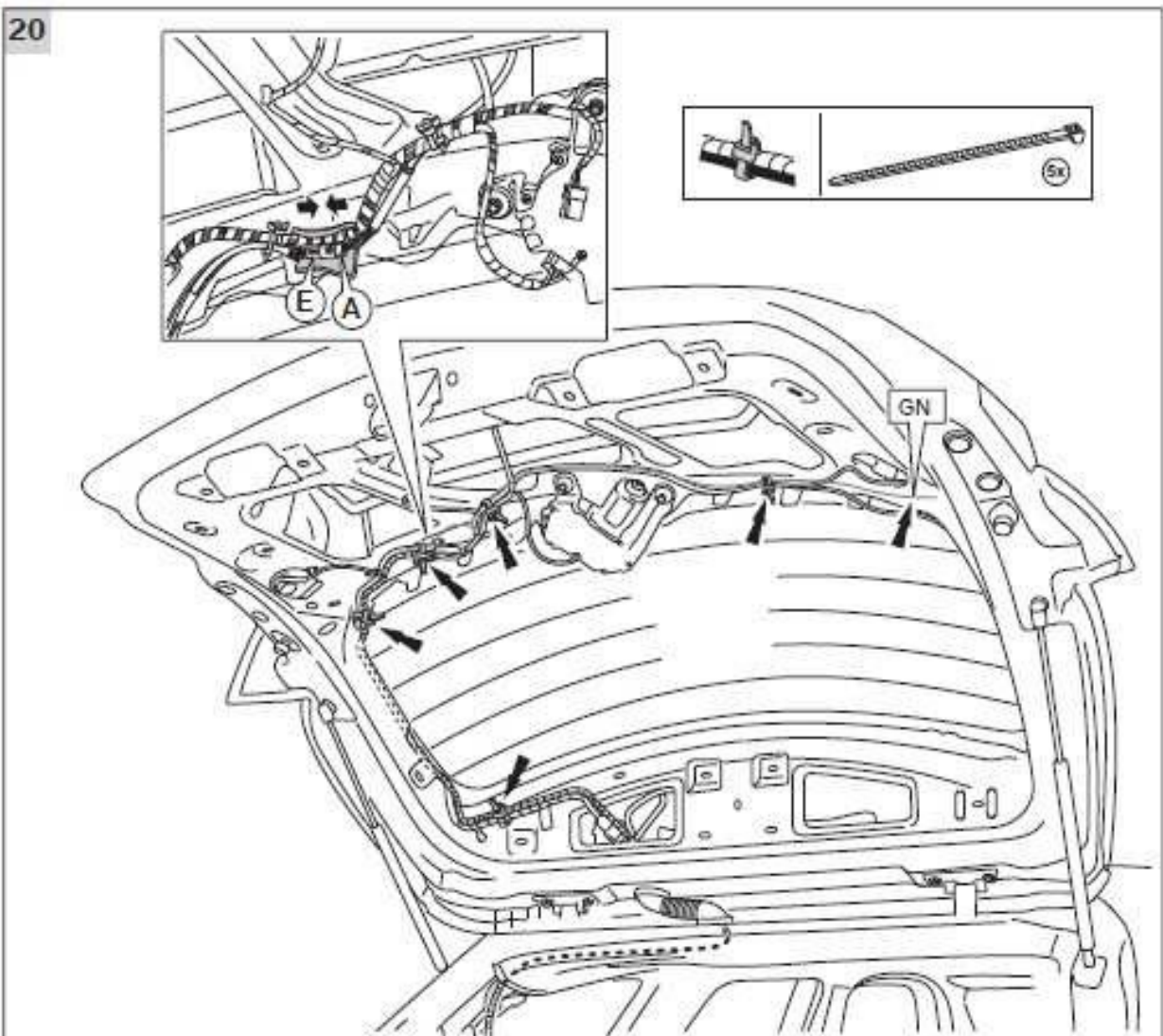
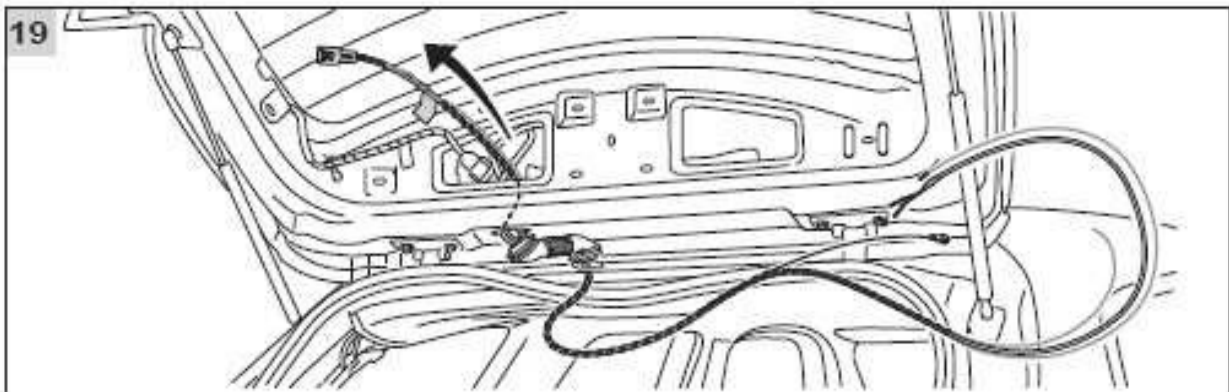
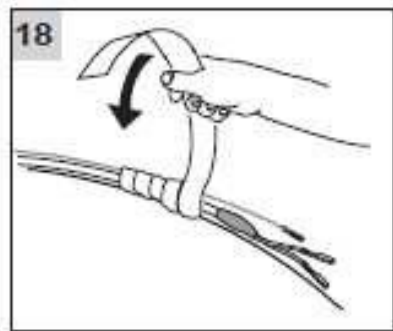
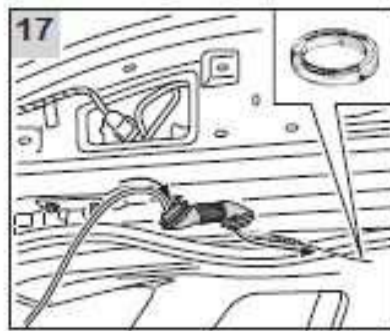
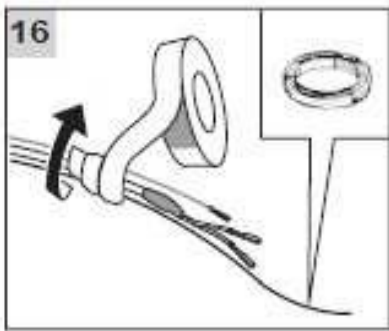

21

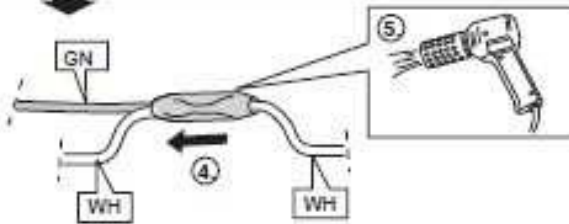
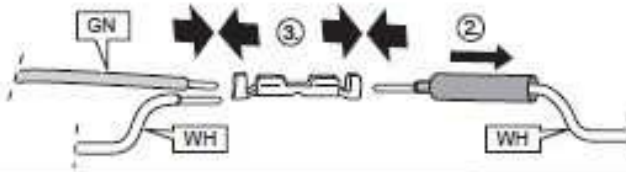
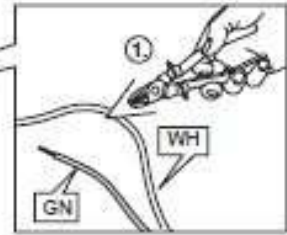
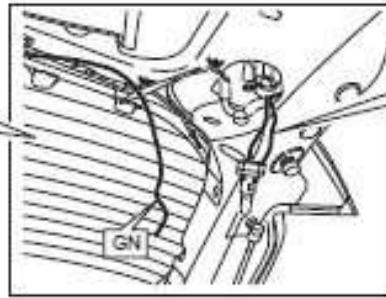
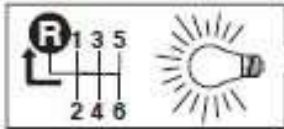

22

